

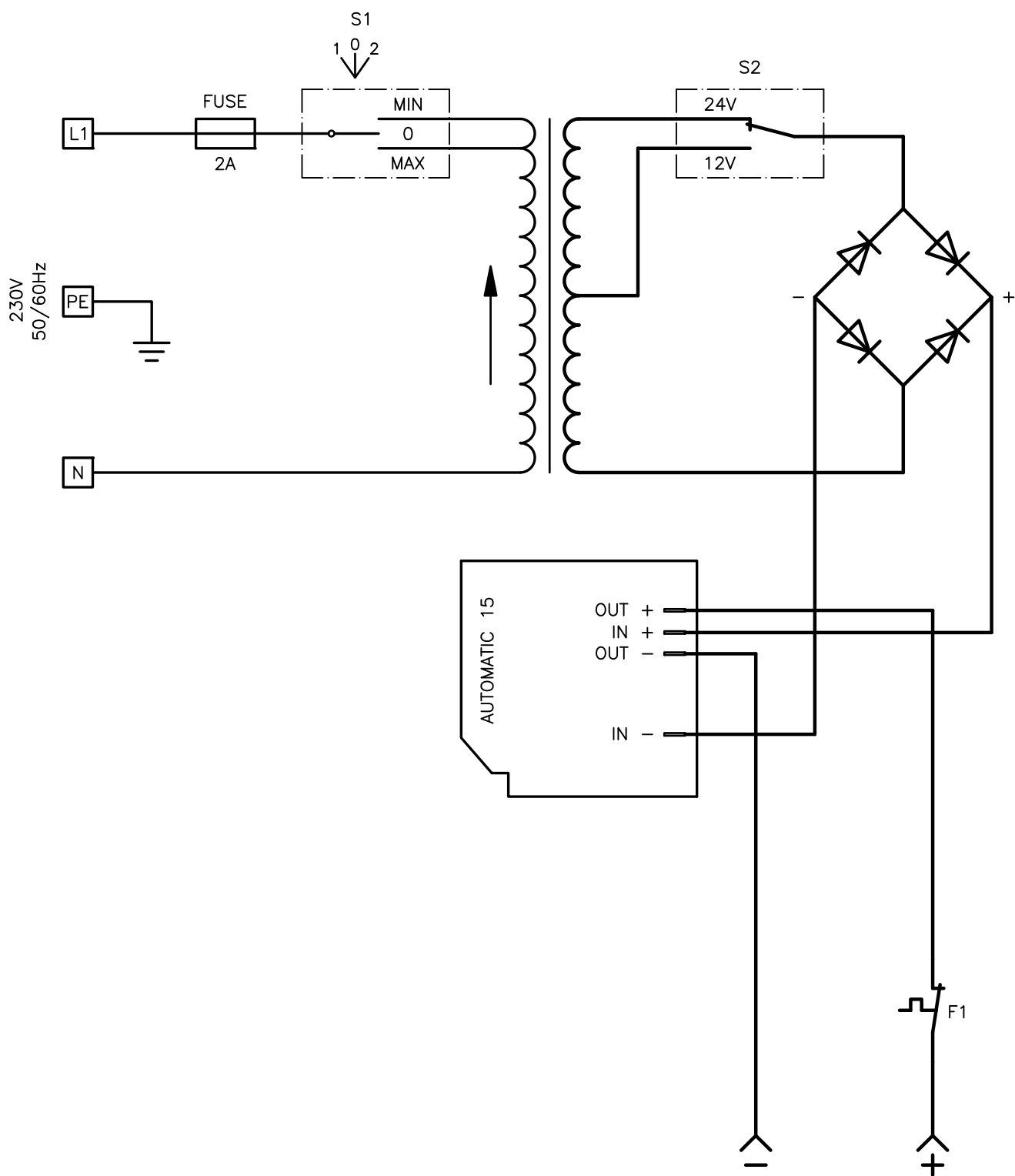

Denominazione		AUTOMATIC 15		Codice	
				E9000029	
	Questo disegno non puo' essere riprodotto, ne' ceduto a terzi senza nostro espresso consenso.	Materiale	Codice Mat. Prima	Disegnato	Scala
		Dim.	Peso Kg.	Visto	Data
				26-10-10	



Denominazione		<i>AUTOMATIC 15</i>		Codice		S9000039	
	Questo disegno non può essere riprodotto, né ceduto a terzi senza nostro espresso consenso.	Materiale	Codice Mat. Prima	Disegnato	Scala	.	.
		Dim.	Peso Kg.	Visto	Data	.	26-10-10