

# LISTA RICAMBI - SPARE PARTS LIST - LISTA PIEZAS DE REPUESTO



TYPE OF EQUIPMENT

MODEL

## MIG WELDER POWER SOURCE UNIMIG 418 230/400V

REF FM	PAGE No. 1 of 2	CODE	99415043	WIRING	S9425152	PARTS	E9425053	DATE	03/03/2011
				DIAGRAM		DRAWING			

No.	P/N	DESCRIZIONE ARTICOLO	ITEM DESCRIPTION	DESCRIPCIÓN DEL ARTÍCULO	QTY
01	21600050	MANIGLIA SX MIG308 TUBO/D25	LEFT HANDLE HOSE D.25		1
02	33725107 9005	MANICO MIG 308 M.N. TUBO D.25 L=288 NERO	HANDLE MIG 308 HOSE D.25 L=288BLACK		1
03	21690566	PROFILO SUPERIORE MIG308	UPPER PROFILE MIG308		1
04	22205088	COMMUTATORE 25 A SCH 3304 6 POS.	SWITCH 25 A 6 POSITIONS		1
05	77650161	TARGA FRONTALE UNIMIG 418-SILVER 419	FRONT LABEL UNIMIG 418-SILVER 419		1
06	22205087	COMMUTATORE 25 A SCH 2361 4 POS.	SWITCH 25 A 4 POSITIONS		1
07	21600049	MANIGLIA DX MIG308 TUBO/D25	RIGHT HANDLE MIG308 HOSED.25		1
08	33705588R3003	COPERCHIO MIG 318 M.N. ROSSO RAG	COVER PANEL		1
09	33620203	DIVISORIO MIG 318 M.N.	INTERNAL PANEL MIG 318		1
10	22220036	FUSIBILE IN VETRO 6X32 1,6A 250V	FUSE 6X30 1.6A 250V		1
10	22220037	FUSIBILE IN VETRO 6X30 6A 250V	FUSE 6X30 6.3A 250V		2
11	22220043	PORTAFUSIBILE MOD. M-1003SI/1DS 6,3X32	FUSE HOLDER M-1003SI/1DS 6,3X32		3
12	30905040	STUOIA PORTAOGGETTI 3X270X665 MIG 318	MAT FOR TOOLS 3X270X665 MIG 318		1
13	22225040	CONTATORE CU-40 24V	CU-40 24V CONTACTOR		1
14	21605009	PRESSACAVO C/GHIERA "STEAB" X FORO D.13	CABLE CLAMP		2
14	21605011	PRESSACAVO C/GHIERA "STEAB" X FORO D.30	CABLE CLAMP HOLE D.30		1
15	21070001	GOLFARO MASCHIO M12 ZINCATO	LIFTING-EYE		2
16	21690587	ANGOLARE POSTERIORE SX MIG 308	BACK LEFT ANGULAR MIG 308		1
16	21690588	ANGOLARE POSTERIORE DX MIG 308	BACK RIGHT ANGULAR MIG 308		1
17	33740249 9005	STAFFA FISS.BOMBOLA MIG 308-318 NERO	GAS BOTTLE HOLDING BRACKET MIG308-318		1
18	22105003	CUSTODIA DA INCASSO CNE-06-I+FRUTTO FEM.	MULTIPLE CONNECTING OUTLET CASE (GROOVE)		1
19	22100003	SPINOTTO DINSE VOLANTE 50MMQ TSK50 CX22	DINSE PLUG 50SQMM CX22		3
20	22105004	CUSTODIA VOLANTE CNE-06-VV+FRUTTO MAS.	MULTIPLE CONNECTING PLUG CASE (TONGUE)		1
21	21690250	VETRINO ROSSO X STRUMENTO DIGITALE 35X80	RED GLASS FOR DIGITAL INSTRUMENT		2
22	22710165	STRUM.DIG. MEGADIGIT SMD 400A/60MV X FOD	DIGITAL INSTRUMENT MEGADIGIT SMD 400A/60MV FOD		1
23	33705587R3003	FIANCATINA SINISTRA MIG 318 M.N. ROSSO R	LEFT SIDE PANEL		1
24	22610042	LAMPADA SPIA VERDE D.16 380V SD16	GREEN PILOT LAMP D.16 380V SD16		1
25	33705585R3003	FIANCATA SINISTRA MIG 318 M.N. ROSSO RAG	LEFT SIDE PANEL		1
26	21690371	MANOPOLA ROSSA X COM.PERNO 5 MM B-G1470R	RED SWITCH KNOB PIN 5 MM B-G1470R		1
26	21690378	MANOPOLA NERA X COM.PERNO 5 MM B-G1470N	BLACK KNOB FOR SWITCH		2
27	22205009	COMMUTATORE 12 A A 1202	SWITCH 12 A ON-OFF		1
28	33705586R3003	FIANCATINA DESTRA MIG 318 M.N. ROSSO RAG	RIGHT SIDE PANEL		1
29	22610040	LAMPADA SPIA ARANCIO D.16 24V SD16	ORANGE PILOT LAMP D.16 24V SD16		1

**PROPRIETA' ESCLUSIVA & CONFIDENZIALE:** questo documento contiene informazioni riservate di proprieta esclusiva di HELVI S.p.A. e non puo essere duplicato o inviato a parti terze o usato per altri scopi senza il previo consenso scritto di HELVI S.p.A.

**PROPRIETARY & CONFIDENTIAL:** this document contains proprietary and confidential information owned by HELVI S.p.A. and may not be duplicated, communicated to other parties or used for any purpose without express written permission of HELVI S.p.A.

**PROPIEDAD EXCLUSIVA Y RESERVA:** este documento contiene informaciones reservadas de propiedad exclusiva de HELVI S.p.A. Copia, distribución a terceros y/o utilizzo en cualquier forma sin el permiso expreso por escrito de HELVI S.p.A. están prohibidos.

HELVI S.p.A. si riserva il diritto di modificare qualsiasi informazione qui sopra senza preavviso a seguito di possibili migliorie ai propri prodotti. Questo documento, le informazioni qui riportate e/o allegate sono soggetti alle condizioni generali di vendita in vigore con Voi.

Due to constant improvements HELVI S.p.A. reserves the right to amend any of the above without prior notice. This document, the reported and/or enclosed information are subject to the trading terms and conditions in force with you.

A causa de mejoras en sus productos HELVI S.p.A. se reserva el derecho de modificar cualquier información en este documento sin previo aviso. Este documento, las informaciones referidas y/o adjuntas están sujetos a las condiciones generales de venta vigentes con Uds.

# LISTA RICAMBI - SPARE PARTS LIST - LISTA PIEZAS DE REPUESTO



TYPE OF EQUIPMENT

MODEL

**MIG WELDER POWER SOURCE UNIMIG 418 230/400V**

REF FM	PAGE No. 2 of 2	CODE	<b>99415043</b>	WIRING	<b>S9425152</b>	PARTS	<b>E9425053</b>	DATE	<b>03/03/2011</b>
				DIAGRAM		DRAWING			

No.	P/N	DESCRIZIONE ARTICOLO	ITEM DESCRIPTION	DESCRIPCIÓN DEL ARTÍCULO	QTY
30	33705584R3003	FIANCATA DESTRA MIG 318 M.N. ROSSO RAG.	RIGHT SIDE PANEL		1
31	20220076	CAVO NEOPR.4X6 MT.4 SGUAINATO	INPUT CABLE 4X6 M4		1
32	43210144	CAVO DI MASSA 50 MMQ MT.3 CIN.500/DN50	EARTH CABLE 50 SQMM MT.3 CIN.500/DN50		1
33	04600206	CATENA ZINCATA NR 20 NM 4,4 L=0,70 MT	ZINC CHAIN NR 20 NM 4,4 L=0,70 MT		1
34	22110026	PINZA DI MASSA IN LAMIERA 500A	EARTH CLAMP 500A		1
35	21625045	RUOTA D.250 GOMMA MOZZO D.25	RUBBER WHEEL Ø250mm		2
36	21625046	RUOTA D.125 GOMMA + SUPP. GIREVOLE	RUBBER WHEEL ø125 W/PIVOTING SUPPORT		2
37	21690217	FERITOAIA IN PLASTICA L= 160 MM ABS-VO	PLASTIC VENT-HOLE L= 160 MM		4
38	22100004	PRESA DINSE FISSA 50 MMQ TBE35-50 CX31	DINSE SOCKET 50SQMM CX31		3
39	33710506R7016	FRONTALE MIG 318 TE NUOVA MANIG. GRIGIO	FRONT PANEL		1
40	33710542R7016	SUP.X FERITOE UNIMIG 318 M.N. GRIGIO RA	VENT-HOLES SUPPORTS		1
41	55200034	ASSE X RUOTE D.25 L=551 ZINCATO-33630034	WHEEL AXLE D.25 L=552		1
42	44125202	TRASFORM.MIG 418 U.OPP.400V 60X100X180AL	TRANSFORMER 400V 60X100X180AL		1
43	44025213	BOBINA MIG 418 U.OPPOS.400V 60X100X180AL	WINDING 400V 60X100X180AL		3
44	44140053	TRA.AU.MIG 500 50HZ 220-230...415V 40X60	AUXILIARY TRANSFORMER 40X60		1
45	44135149	IMPEDENZA AL D.10,8 TONDO L=360	ALUMINIUM CHOKE ø10,80		1
46	22210014	TERMOSTATO 100° 10A CAMPINI (C)	THERMOSTAT 100° 10A		1
47	22600053	SHUNT AMPEROMETRICO PROF. 400A 60MV (C)	AMMETER SHUNT P400A 60MV		1
48	22400126	PONTE RADDRIZZATORE PTS 440 F 140X300	RECTIFIER PTS 440 F 140X300		1
49	22800020	VENTIL. P.30 230V + COND.VEN.A.A.300/33ø	FAN W/CAPACITOR P.30 230V		1
50	33715157R7016	RETRO MIG 318 M.N. T.E. GRIGIO RAG	BACK PANEL		1
51	33700727R7016	ASS.FONDO UNIMIG 318 2R .1/25 GRIGIO RAG	BOTTOM PANEL W/WHEELS		1
52	44890305	PROLUNGA 70MMQ 5MT C/ILME IMBALLATA	WIRE FEEDER INTERCONNECT.CABLE 70MMQ 5MT		1
53	22105005	CUSTODIA VOLANTE CNE-06-VV+FRUTTO FEM.	MULTIPLE CONNECTING PLUG CASE (GROOVE)		1
54	22910015	ATTACCO FEM.3/8"GAS,CON PORTATUBO D.7	COMPL.CONNECTION 3/8" GAS		1

PROPRIETARY & CONFIDENTIAL: this document contains proprietary and confidential information owned by HELVI S.p.A. and may not be duplicated, communicated to other parties or used for any purpose without express written permission of HELVI S.p.A.

PROPIEDAD EXCLUSIVA Y RESERVA: este documento contiene informaciones reservadas de propiedad exclusiva de HELVI S.p.A. Copia, distribución a terceros y/o uso en cualquier forma sin el permiso expreso por escrito de HELVI S.p.A. están prohibidos.

HELVI S.p.A. si riserva il diritto di modificare qualsiasi informazione qui sopra senza preavviso a seguito di possibili migliorie ai propri prodotti. Questo documento, le informazioni qui riportate e/o allegate sono soggetti alle condizioni generali di vendita in vigore con Voi.

Due to constant improvements HELVI S.p.A. reserves the right to amend any of the above without prior notice. This document, the reported and/or enclosed information are subject to the trading terms and conditions in force with you.

A causa de mejoras en sus productos HELVI S.p.A. se reserva el derecho de modificar cualquier información en este documento sin previo aviso. Este documento, las informaciones referidas y/o adjuntas están sujetos a las condiciones generales de venta vigentes con Uds.

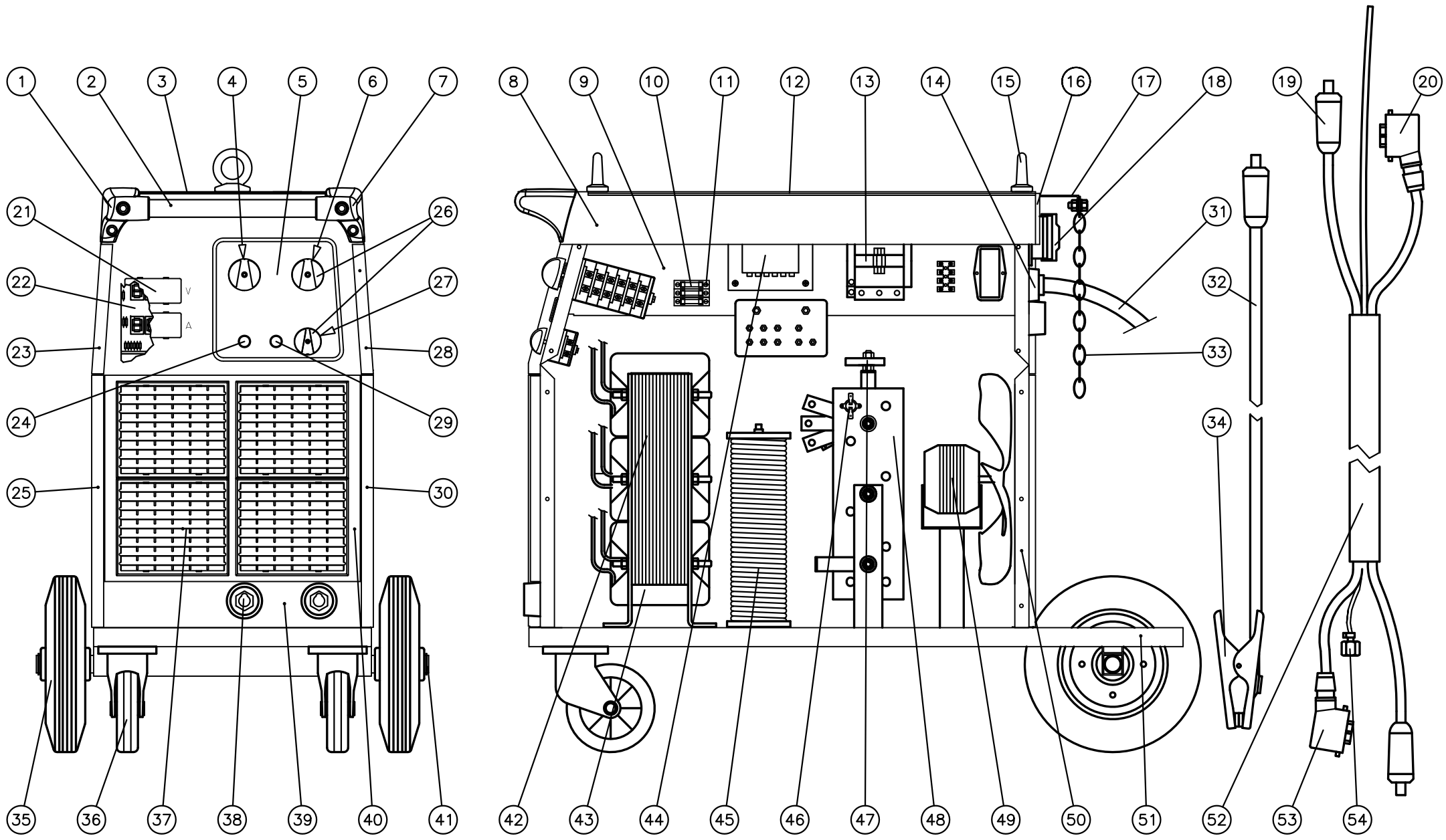

Denominazione		<b>UNIMIG 318 - 418 TECH</b>		Codice	
				<b>E9425053</b>	
	Questo disegno non può essere riprodotto, né ceduto a terzi senza nostro espresso consenso.	Materiale	Codice Mat. Prima	Disegnato	Scala
		Dim.	Peso Kg.	Visto	Data
					22-02-10

SCH.3304

POSITION	RL1						SL2						TL3					
	1	2	3	4	5	6	1	2	3	4	5	6	1	2	3	4	5	6
1	X																	
2		X						X					X					
3			X						X					X				
4				X						X					X			
5					X						X					X		
6						X						X					X	

SCH.2361

POSITION	RL1				SL2				TL3				
	1	2	3	4	1	2	3	4	1	2	3	4	
1	X												
2		X				X				X			
3			X				X				X		
4				X				X				X	

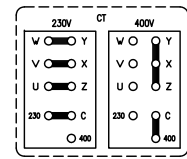
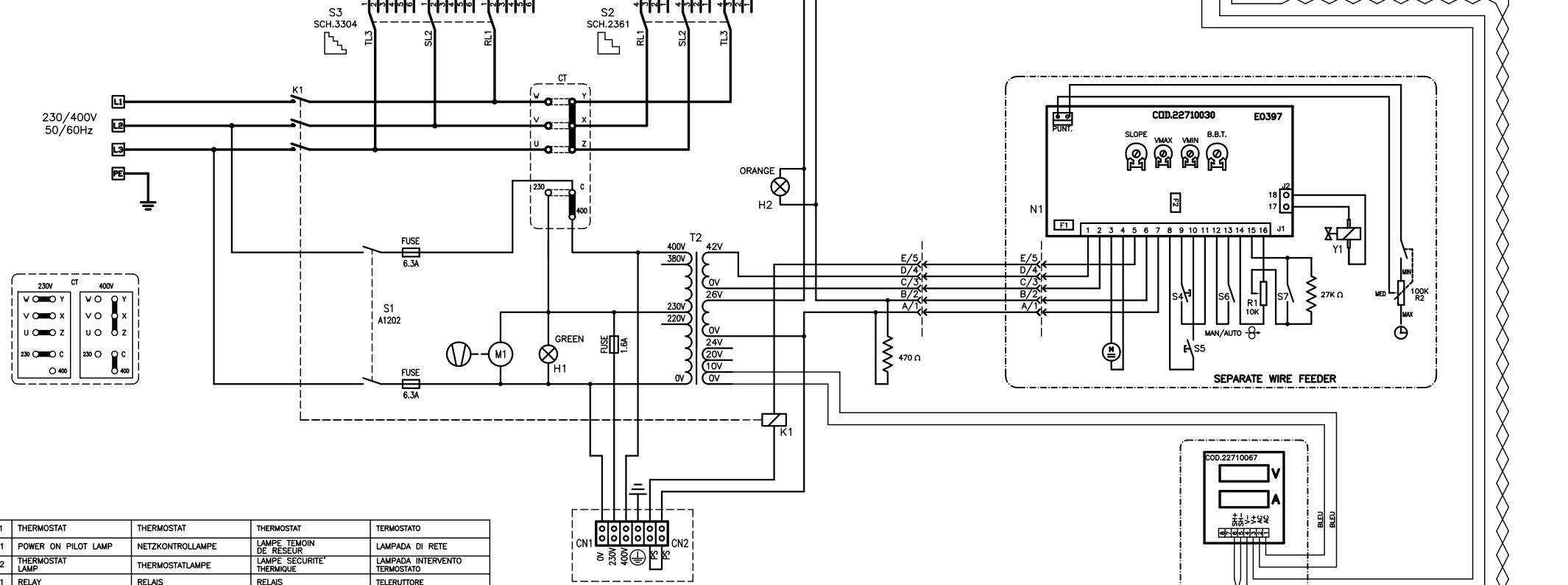

CONNECTIONS FOR COOLER UNIT

F1	THERMOSTAT	THERMOSTAT	THERMOSTAT	TERMOSTATO
H1	POWER ON PILOT LAMP	NETZKONTROLLAMPE	LAMPE TEMOIN DE RESEUR	LAMPADA DI RETE
H2	THERMOSTAT LAMP	THERMOSTATLAMPE	LAMPE SECURITE THERMIQUE	LAMPADA INTERVENTO TERMOSTATO
K1	RELAY	RELAIS	RELAIS	TELERITTORE
Y1	SOLENOID VALVE	ELEKTROVENTIL	ELETROVANNE	ELETTROVALVOLA
XL	CHOKE	IMPEDANZ	IMPEDANZA	IMPEDENZA
M	WIRE FEEDING MOTOR	DRAHTVORSCHUB MOTOR	MOTEUR D'ENTRAINEMENT DU FIL	MOTORE TRAINA FILO
M1	FAN	VENTILATOR	VENTILATEUR	VENTILATORE
N1	P.C. BOARD	ELEKTRONIK-PLATTE	FICHE ELECTRONIQUE	SCHEDA ELETTRONICA
R1	WIRE FEEDING SPEED	DRAHTVORSCHUB REGELUNG	REGLAGE DE LA VITESSE DU FIL	REGOLAZIONE VELOCITA' FILO
RD	RECTIFIER	GLEICHRICHTER	REDRESSEUR	PONTE RADDRIZZATORE
S1	ON - OFF	ON - OFF	ON - OFF	ON - OFF
S2-S3	SWITCH	UMSCHALTER	COMMUTATEUR	COMMUTATORE
S4	TORCH TRIGGER	BRENNER SCHALTER	BOUTON TORCHE	PULSANTE TORCIA
S5	WIRE FEEDING BUTTON	DRAHTVORSCHUB SCHALTER	BOUTON DU MOTEUR	PULSANTE AVANZAMENTO FILO
S6	MANUAL-AUTOMATIC SWITCH	HAND-AUTOMATIK SCHALTER	INTERRUPTEUR MANUEL-AUTOMATIQUE	INTERRUTTORE MANUALE-AUTOMATICO
T1	TRANSFORMER	TRANSFORMATOR	TRANSFORMATEUR	TRASFORMATORE
T2	AUXILIARY TRANSFORMER	HILFSTRANSFORMATOR	TRANSFORMATEUR AUXILIAIRE	TRASFORMATORE AUSILIARIO

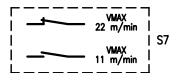

Denominazione <b>SCHEMA EL. UNIMIG 418 HELVI TECH 230/400V</b>		Codice <b>S9425152</b>	
	Questo disegno non puo' essere riprodotto, ne' ceduto a terzi senza nostro espresso consenso.		Materiale .
	Dim. .	Codice Mat. Prima .	Disegnato .
Peso Kg. .		Visto .	Scala .
Data 10-05-10			

# LISTA RICAMBI - SPARE PARTS LIST - LISTA PIEZAS DE REPUESTO



TYPE OF EQUIPMENT

MODEL

## WIRE FEEDER T4 WATER COOLED W/O TORCH

REF AP	PAGE No. 1 of 2	CODE	99420050	WIRING DIAGRAM	S9420024	PARTS DRAWING	E9420053	DATE	17/10/2011
No.	P/N	DESCRIZIONE ARTICOLO	ITEM DESCRIPTION	DESCRIPCIÓN DEL ARTÍCULO	QTY				
01	26086015	POTENZ. 100K CON INT. PIN DRITTI C/OCCHIEL	POTENTIOMETER 100K WITH SWITCH	POTENCIOMETRO 100K CON INTERRUPTOR	1				
02	26086023	POTENZIOMETRO 10K LIN. C/OCCHIELLI	POTENTIOMETER WX110 B10K LIN. L=10MM	POTENCIOMETRO 10K LIN.	1				
03	22710030	SCHEDA DI REGOLAZIONE E0397	P.C. BOARD E0397	PLAQUETA ELECTRONICA E0397	1				
04	33705596R3003	COPERCHIO CARR.HELVI INCL.LUNGO ROSSO R	UPPER PANEL	PANEL SUPERIOR	1				
05	33720192R7016	DIVISORIO CARR.HELVI INCL.LUNGO GRIGIO R	DIVIDING PANEL	PANEL INTERIOR	1				
06	33715156R7016	RETRO CARR.HELVI INCL.LUNGO GRIGIO RAG	REAR PANEL	PANEL POSTERIOR	1				
07	33710517R7016	FRONTALE CARR.HELVI INCL.LUNGO GRIGIO R	FRONT PANEL	PANEL FRONTAL	1				
08	77650166	TARGA FRONTALE TRAINAFILO T4	FRONT PLATE FOR T4 WIRE FEEDER	PLACA ADHESIVA DEVANADORA T4	1				
09	21690549	MANOPOLA D.33 (ABS ROSSO - GOMMA NERA)	KNOB D.33 (RED ABS - BLACK RUBBER)	BOTON D.33 (ROJO - NEGRO)	2				
10	33705594R3003	MANTELLO DX CAR.HELVI INCL.LUNGO ROSSO R	RIGHT SIDE PANEL	PANEL DERECHO	1				
11	22105002	CUSTODIA DA INCASSO CNE-06-I+FRUTTO MAS.	MULTIPLE CONNECTING OUTLET CASE (TONGUE)	CONEXION PROLONGACION (MACHO)	1				
12	21690585	CERNIERA PER SPORTELO IN PLASTICA 40X40	PLASTIC HINGE FOR DOOR 40X40	BISAGRA DE PLASTICO 40X40MM	2				
13	04600275	KIT ASPO HELVI C/GHIERA X ROCCHETTI D.50	SPOOL HOLDER D.50	ASPO COMPLETO PARA BOBINAS D.50	1				
14	33725104 9005	MANICO TRAINAFILO TUBO D.20 L=290 NERO	BLACK HANDLE D.20MM L=290MM	MANILLA NEGRA D.20MM L=290MM	1				
15	21600031	MANIGLIA CURVA PER TUBO TONDO D.20	HANDLE SUPPORT	COBERTURA PARA MANILLA D.20	2				
16	22200020	DEVIATORE UNIPOLARE A SALD.3A A1-ROSSO	SWITCH 3A	INTERRUPTOR 3A	1				
17	22200014	INTERRUTTORE UNIPOL.A LEVETTA S1F-1 FEME	MANUAL/AUTOMATIC SWITCH	INTERRUPTOR	1				
18	22200016	PULSANTE UNIPOL. A LEVETTA S1F-1TC FEME	SWITCH S1F-1TC FEME	INTERRUPTOR S1F-1TC FEME	1				
19	21625039	RUOTA D. 75 GOMMA + SUPP.GIREV.PERNO M12	PIVOTING WHEEL D.75	RUEDA GIRATORIA D. 75	4				
20	22810009	MOTORE 42V 5000 GIRI/MIN D.78 CODE100303	WIRE FEEDING MOTOR 42V D.78	MOTOR 42V D.78	1				
21	22900002	ELETTROVALVOLA 4W 24V 50HZ 1/8"FF	GAS SOLENOID VALVE 4W 24V 50HZ 1/8"FF	ELECTROVALVULA 4W 24V 50HZ 1/8"FF	1				
22	21890026	PIATTO X GIOSTRA T.N. CARRELLO TRAINAFI.	PIVOTING TOP OF WIRE FEEDER	PLATO DEL SUPORTE GIRATORIO PARA DEVAN.	1				
23	33700249R7016	FONDO CARRELLINO HELVI INCLIN. GRIGIO R.	LOWER PANEL	FONDO	1				
24	22100004	PRESA DINSE FISSA 50 MMQ TBE35-50 CX31	DINSE SOCKET 50SQMM CX31	ENCHUFE DINSE DE 50QMM CX31	1				
25	22910013	ATTACCO MAS.3/8"GAS,PORTATUBO D.7 C/DADO	GAS CONNECTOR	CONECTOR DE GAS	1				
26	21690003	PROTEZIONE COPRIFORO ATT.TORCIA BINZEL	BINZEL TORCH CONNECTION GROMMET	ANILLO DE PROTECCION PARA ENCHUFE	1				
27	23005350	ATTACCO EURO PUNG.L=32 + CANNETTA(C)= >49	EURO CONNECTOR	EMPALME EURO	1				
28	22910036	ATTACCO RAPIDO CON PORTAG. D.6 ROSSO	MALE FAST CONNECTION FA3075	CONEXION RAPIDA FA3075	2				
28	22910041	ATTACCO RAPIDO CON PORTAG. D.6 BLU	FAST CONNECTOR FA3085	CONEXION RAPIDA FA3085	2				
29	21690454	CORNICE FRONTALE TRAINAFILO INCLINATO	WIRE FEEDER FRONT FRAME	MARCO FRONTAL DISPOS. ARRASTRE	1				
30	33705595R3003	SPORTELO SX CAR.HELVI INC.LUNGO ROSSO R	LEFT SIDE DOOR	PANEL IZQUIERDO	1				
31	21690226	CHIUSURA A SLITTA A FILO	SLIDE CLIP	CIERRE	1				
32	44410026	MOTORID.AL.ECON. D78 42V 70W 4RUL. 1-1,2	ALUM.WIRE FEEDER D78 42V 70W 4RUL. 1-1,2	EQ.ARRAST.HILO AL D78 42V 70W 4ROD.1-1,2	1				

PROPRIETA' ESCLUSIVA & CONFIDENZIALE: questo documento contiene informazioni riservate di proprieta esclusiva di HELVI S.p.A. e non puo essere duplicato o inviato a parti terze o usato per altri scopi senza il previo consenso scritto di HELVI S.p.A.

PROPRIETARY & CONFIDENTIAL: this document contains proprietary and confidential information owned by HELVI S.p.A. and may not be duplicated, communicated to other parties or used for any purpose without express written permission of HELVI S.p.A.

PROPIEDAD EXCLUSIVA Y RESERVA: este documento contiene informaciones reservadas de propiedad exclusiva de HELVI S.p.A. Copia, distribución a terceros y/o utilizo en cualquier forma sin el permiso expreso por escrito de HELVI S.p.A. están prohibidos.

HELVI S.p.A. si riserva il diritto di modificare qualsiasi informazione qui sopra senza preavviso a seguito di possibili migliorie ai propri prodotti. Questo documento, le informazioni qui riportate e/o allegate sono soggetti alle condizioni generali di vendita in vigore con Voi.

Due to constant improvements HELVI S.p.A. reserves the right to amend any of the above without prior notice. This document, the reported and/or enclosed information are subject to the trading terms and conditions in force with you.

A causa de mejoras en sus productos HELVI S.p.A. se reserva el derecho de modificar cualquier informacion en este documento sin previo aviso. Este documento, las informaciones referidas y/o adjuntas están sujetos a las condiciones generales de venta vigentes con Uds.



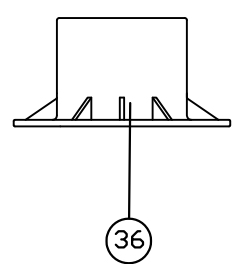
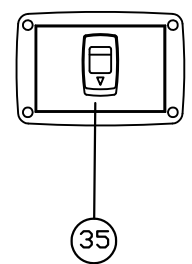
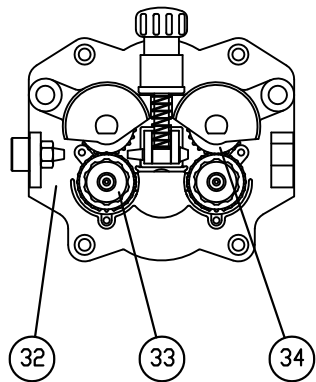
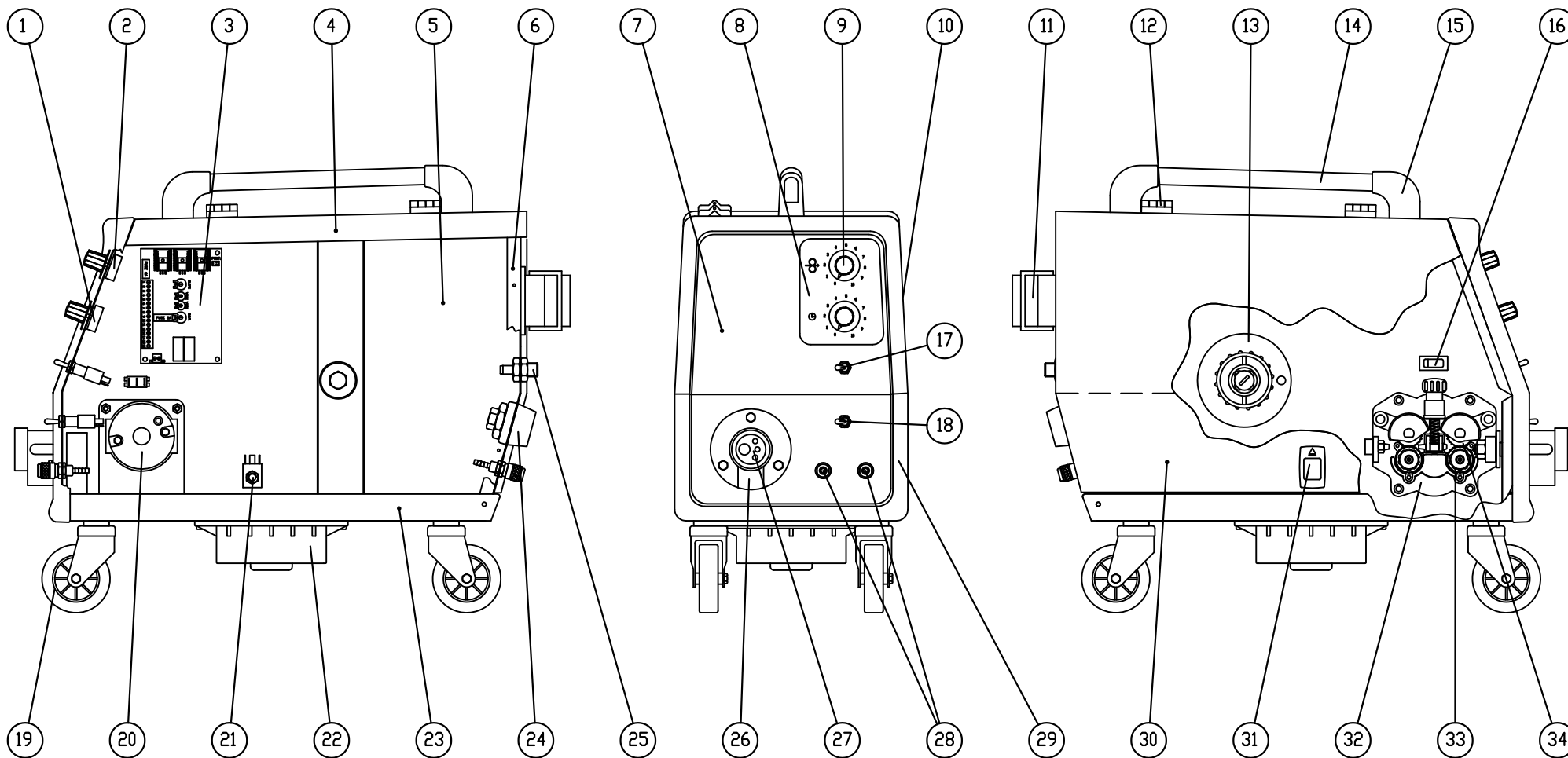

Denominazione		TRAINAILO T4		Codice	
				E9420053	
	Questo disegno non può essere riprodotto, né ceduto a terzi senza nostro espresso consenso.		Materiale	Codice Mat. Prima	Disegnato
			Din.	Peso Kg.	Visto
					Scala
					Data

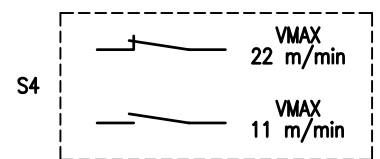
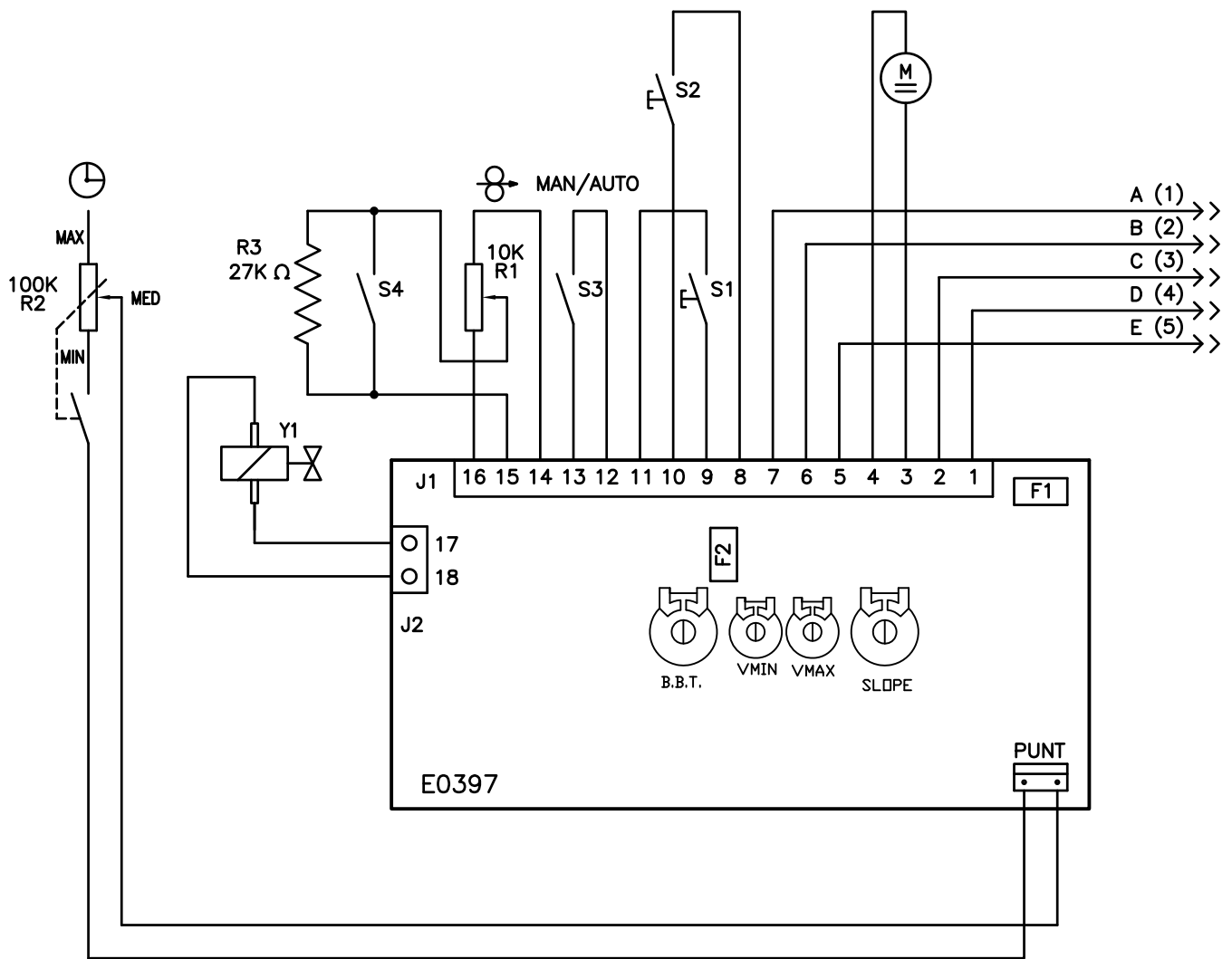

Y1	SOLENOID VALVE	ELEKTROVENTJL	ELETROVANNE	ELETTOVALVOLA
M	WIRE FEEDING MOTOR	DRAHTVORSCHUB MOTOR	MOTEUR D'ENTRAINEMENT DU FIL	MOTORE TRAINA FILO
S1	TORCH PUSH BUTTON	BRENNER SCHALTER	BOUTON TORCHE	PULSANTE TORCIA
S2	WIRE FEEDING BUTTON	DRAHTVORSCHUB SCHALTER	BOUTON DU MOTEUR DU FIL	PULSANTE AVANZAMENTO FILO
S3	MANUAL - AUTOMATIC SWITCH	HAND - AUTOMATIK SCHALTER	INTERRUPTEUR MANUEL - AUTOMATIQUE	INTERRUTTORE MANUALE - AUTOMATICO
R1	WIRE FEEDING SPEED	DRAHTVORSCHUB - REGELUNG	REGLAGE DE LA VITESSE DU FIL	REGOLAZIONE VELOCITA' FILO

Denominazione

TRAINAFILO T2 - T4 C/AVANZAMENTO FILO

Codice

S9420024



# LISTA RICAMBI - SPARE PARTS LIST - LISTA PIEZAS DE REPUESTO



TYPE OF EQUIPMENT

MODEL

**WATER COOLING UNIT**

**HORIZ. WC WATER COOLING UNIT 400V**

REF.	PAGE No. 1 of	CODE	99490016	WIRING DIAGRAM	S9490001	PARTS DRAWING	E9490006	DATE	05/01/2015
No.	P/N	DESCRIZIONE ARTICOLO	ITEM DESCRIPTION				QTY		
01	22910118	RUBINETTO 1/8" M - 1/8" F	TAP FOR AIR EXTRACTION				1		
02	22910036	ATTACCO RAPIDO CON PORTAG. D.6 ROSSO	MALE FAST CONNECTION FA3075				1		
03	20220132	CAVO PVC 3X1,5 MT.4,5 SGUAINATO	INPUT CABLE 3X1,5 M4,5				1		
04	22200005	INTERRUTTORE BIP.LUM.VERDE 10A-380V	GREEN PILOT-LIGHT SWITCH 10A-380V				1		
05	22220016	PORTAFUSIBILE PTF/70 6,3A 250V	FUSE HOLDER PTF/70 6,3A 250V				1		
06	22220034	FUSIBILE IN VETRO 5X20 T 1,5A 250V	FUSE 5X20 T 1,5A 250V				1		
07	33640289	STAFFA DX CONVOGLIATORE GRA ORIZZ.CORTO	RIGHT BRACKET FOR CONVEYOR				1		
07	33640290	STAFFA SX CONVOGLIATORE GRA ORIZZ.CORTO	LEFT BRACKET FOR CONVEYOR				1		
08	04600185	KIT POMPA 400V COMPLETA DI VENTOLA D.172	PUMP 400V W/SUCTION FAN				1		
09	33640117	STAFFA X POMPA GRUPPO G.R.A. LAM.ZINC.	PUMP SUPPORT				1		
10	33740345 9005	STAFFA SUPPORTO GRA UNITRONICK 33 NERO	SUPPORT GRA BRACKET				1		
11	21690355	ANGOLARE INFERIORE DX MIG 250	REAR RIGHT PLASTIC FRAME				2		
11	21690380	ANGOLARE INFERIORE SX MIG 250	LEFT PLASTIC FRAME				2		
12	33705727R3003	MANTELLINO GRA ORIZZONTALE T.N. ROSSO RAG	COVER				1		
13	21610016	PIEDINO PLASTICA D.30 H=12	RUBBER SUPPORT D.30 H=12				4		
14	22610011	LAMPADA SPIA ARANCIO 24V L=600	ORANGE PILOT-LAMP 24V L=600				1		
15	33700420R7016	FONDO GRA ORIZZON.C/RUBINETTO GRIGIO RAG	LOWER PANEL				1		
16	21610036	TAPPO NERO PER SERBATOIO	BLACK TAP FOR THE WATER TANK				1		
17	21690173	SERBATOIO IN PLASTICA	PLASTIC TANK				1		
18	20220131	CAVO PVC 2X1 MT.2,3 SGUAINATO	INPUT CABLE 2X1 M2,3				1		
19	21605009	PRESSACAVO C/GHIERA X FORO D.13	CABLE CLAMP				2		
20	22910047	ATTACCO RAPIDO MASCHIO 1/8" G FA3084 BLU	MALE FAST CONNECTION 1/8" G FA3084 BLUE				1		
21	22900008	PRESSOSTATO TAR.0,5 BAR(DP.FISSO) 1/8" M	PRESSURE SWITCH 0,5 BAR 1/8" M				1		
22	33820162	RADIATORE R.A. 7T-3R-240L-5P-1A	RADIATOR R.A. 7T-3R-240L-5P-1A				1		
23	22910035	BECCUCCIO INN.RAPIDO TORCE H2O FA3020	WATER FAST CONNECTION FA3020				2		

**PROPRIETA' ESCLUSIVA & CONFIDENZIALE:** questo documento contiene informazioni riservate di proprietà esclusiva di HELVI S.p.A. e non può essere duplicato o inviato a parti terze o usato per altri scopi senza il previo consenso scritto di HELVI S.p.A.  
**PROPRIÉTÉ EXCLUSIVE ET RÉSERVE:** ce document contient des informations réservées de propriété exclusive de HELVI S. p. A. et ne doit pas être photocopié, communiqué à tiers ou utilisé pour autres buts sans l'expresse permission écrite de HELVI. S.p.A.  
**AUSSCHLIEßENDES EIGENTUM & VERTRAUMLICHKEIT:** dieses Dokument enthält reservierten Informationen, die von ausschließendem Eigentum von HELVI S. p. A. sind. Diese Informationen dürfen nicht reproduziert, zu anderen Parteien mitgeteilt oder für irgendeinen Zweck von HELVI S.p.A. si riserva il diritto di modificare qualsiasi informazione qui sopra senza preavviso a seguito di possibili migliorie ai propri prodotti. Questo documento, le informazioni qui riportate e/o allegate sono soggetti alle condizioni generali di v  
 En raison des constantes améliorations HELVI S.p.A. se réserve le droit de modifier n'importe quelles informations ci dessus sans notification préalable. Ce document, les informations rapportées et/ou annexées sont assujetties aux conditions générales de v  
 Auf Grund beständiger Verbesserungen HELVI S. p. A. reserviert das Recht, irgendetwas vom oben ohne vorherige Ankündigung zu ergänzen oder zu ändern. Dieses Dokument, die berichteten bzw. eingeschlossenen Informationen sind abhängig von der allgemeinen Vert

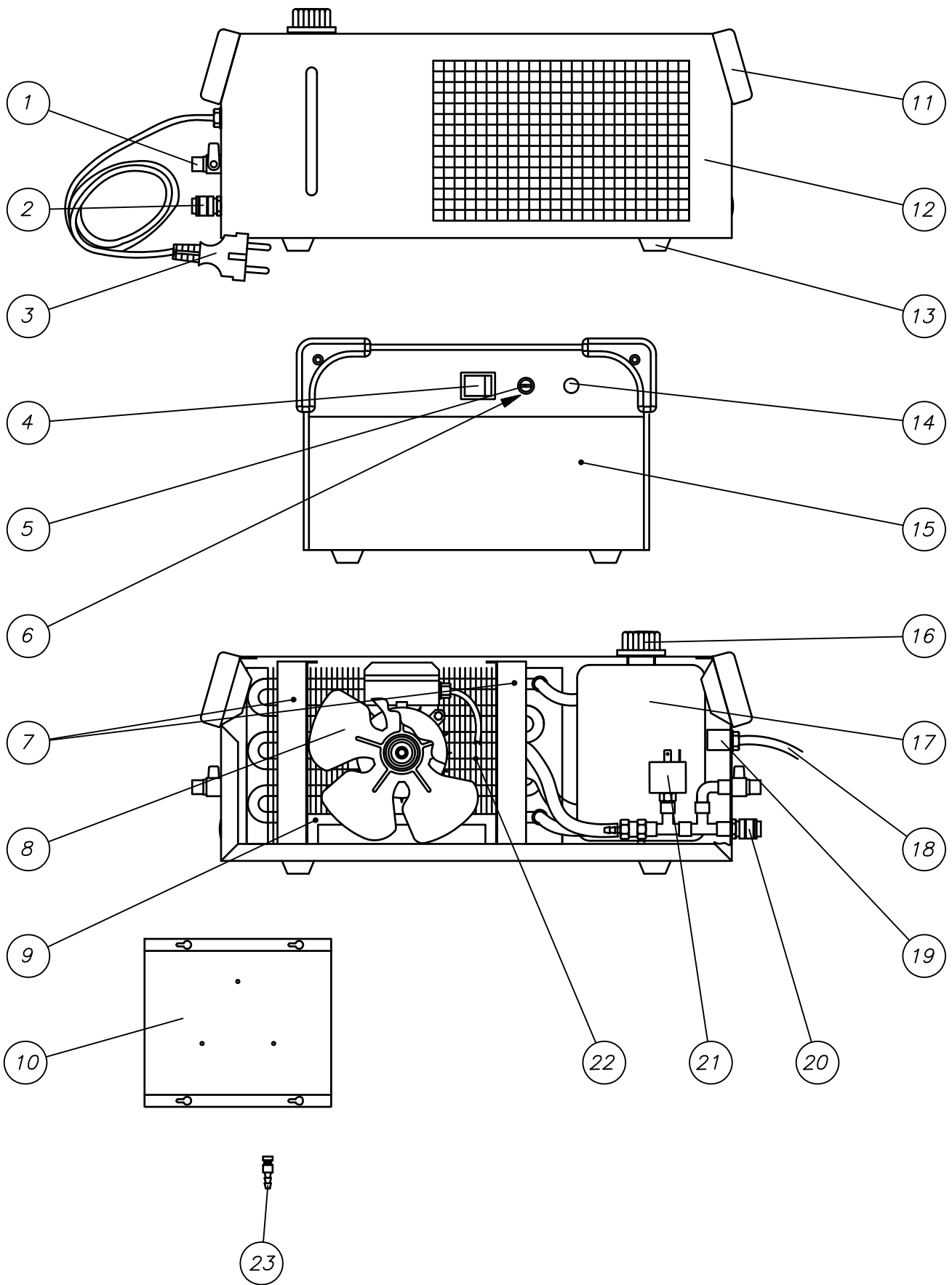

Denominazione		GRA ORIZZONTALE C/RUBINETTO		Codice		E9490006	
	Questo disegno non puo' essere riprodotto, ne' ceduto a terzi senza nostro espresso consenso.	Materiale	Codice Mat. Prima	Disegnato	Scala		
		Dim.	Peso Kg.	Visto	Data	16-12-14	

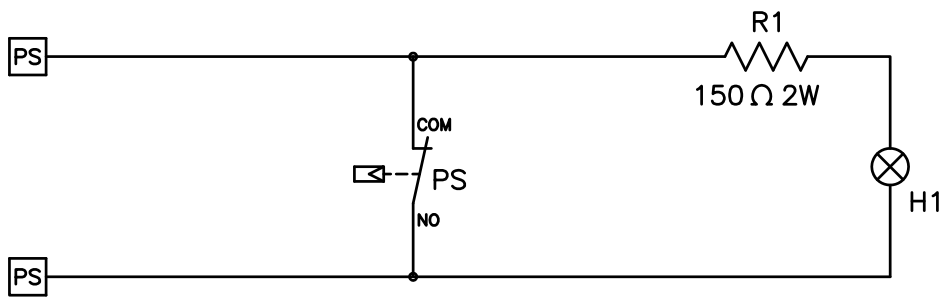
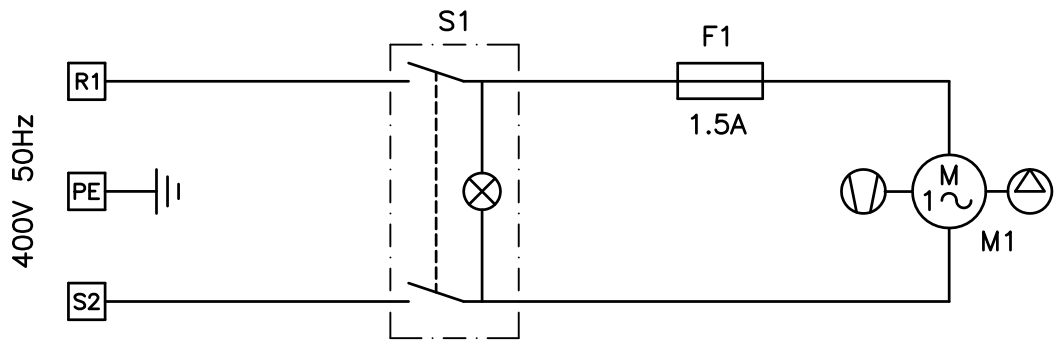

S1	ON - OFF	ON - OFF	ON - OFF	ON - OFF
M1	PUMP	PUMPE	POMPE	POMPA
PS	PRESSOSTAT	PRESSOSTAT	PRESSOSTAT	PRESSOSTATO
H1	ORANGE PILOT-LAMP	LAMPE UEBERLAST ROT	LAMPE TEMOIN ORANGE	LAMPADA SPIA GIALLA
F1	FUSE	SICHERUNG	FUSIBLE	FUSIBILE