

Denominazione

SCHEMA ELETTRICO RAPID 280

Codice

S9005037



Questo disegno non puo' essere riprodotto, ne' ceduto a terzi senza nostro espresso consenso.

Materiale

Codice Mat. Prima

Disegnato

Scala

Dim.

Peso Kg.

Visto

Data

03-09-02

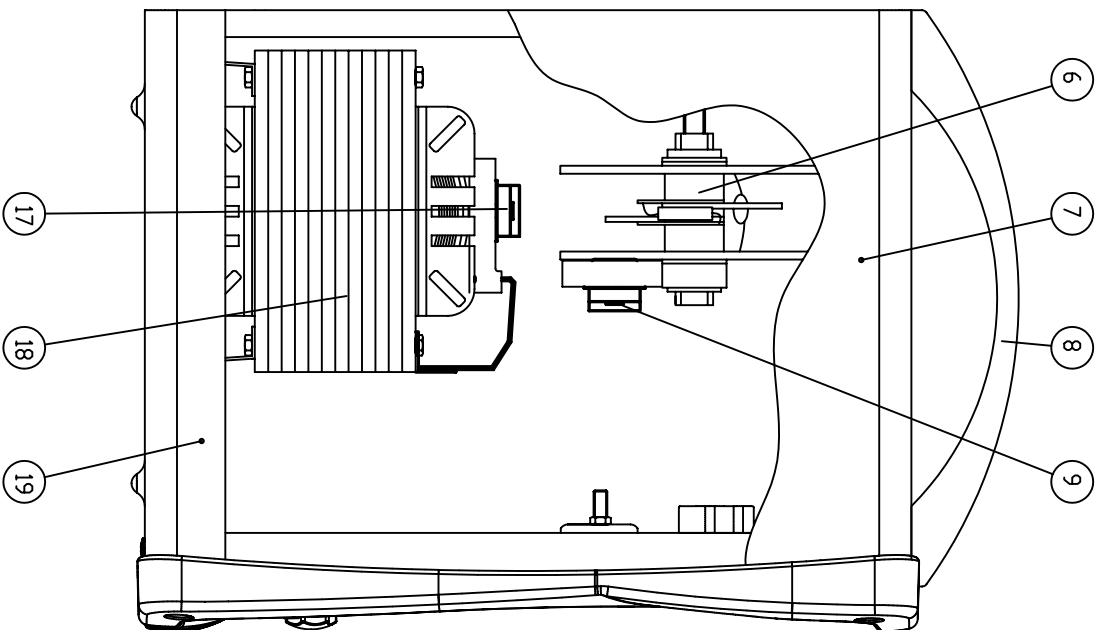
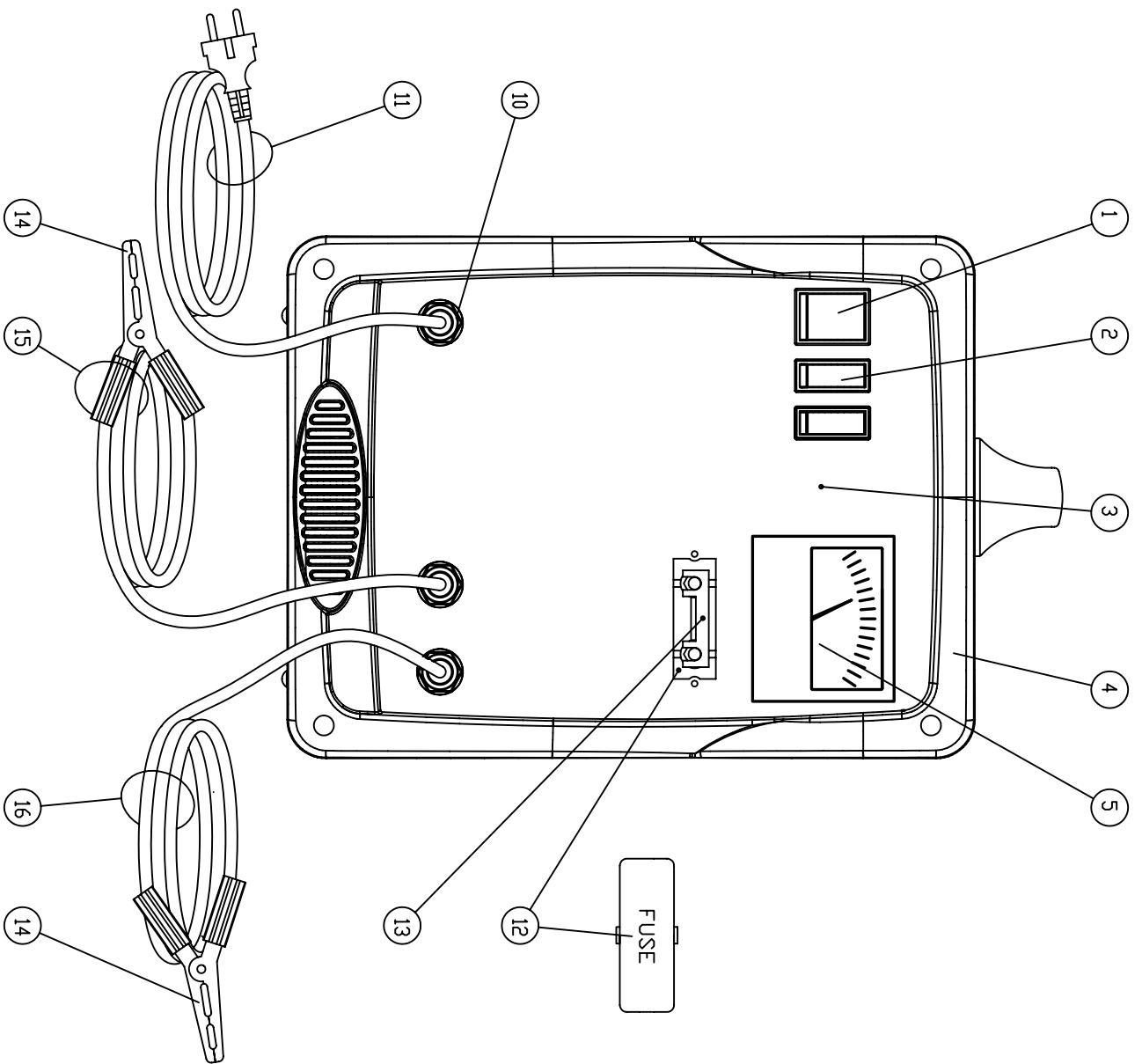

Denominazione

RAPID 280

Codice

E9005031



Questo disegno non può essere riprodotto, né ceduto a terzi senza nostro espresso consenso.

Materiale

Dim.

Codice Mat. Prima

Peso Kg.

Disegnato

Visto

Scala

Data