

LISTA RICAMBI - SPARE PARTS LIST - LISTA PIEZAS DE REPUESTO



TYPE OF EQUIPMENT

MODEL

BATTERY CHARGER AND STARTER SPEEDY 250 12/24V 230V

REF FM	PAGE No. 1 of 1	CODE	99005052	WIRING DIAGRAM	S9005039	PARTS DRAWING	E9005029	DATE	04/02/2015
--------	-----------------	------	----------	----------------	----------	---------------	----------	------	------------

No.	P/N	DESCRIZIONE ARTICOLO	ITEM DESCRIPTION	DESCRIPCIÓN DEL ARTÍCULO	QTY
01	22200039	.INTER.BIP. LUMINOSO VERDE 16A-250V	.GREEN PILOT LIGHT SWITCH 16A-250V ON/OFF		1
02	22200038	DEVIATORE UNIPOLARE 16A 250V BIANCO	HIGH/LOW POWER SWITCH 16A 250V		2
03	33710629 9005	FRONTALE SPEEDY 250 AMP.USA NERO	BLACK FRONT PANEL		1
04	21690441	CORNICE PER RAPID 160	FRAME FOR STARTER		1
05	22600062	AMPEROMETRO 20A/START USA MOD.18N	AMMETER 20A/START MOD.18N		1
06	22400100	PONTE RADDRIZZATORE PMS 4/2/125+C 35A	RECTIFIER 35A		1
07	33705460 3020	MANTELLO RAPID 280 T.N. ROSSO	UPPER PANEL RED		1
08	21600045	MANIGLIA RP160	HANDLE		1
09	21605009	PRESSACAVO C/GHIERA X FORO D.13	CABLE CLAMP		2
10	20220051	CAVO PVC 3X1 MT.2 SPINA SHUCO	INPUT CABLE 3X1 MT. 2 + SHUCO PLUG		1
11	04600251	KIT SCATOLA PORTAFUSIBILE 23X60	FUSE CHOOLDER BOX KIT		1
12	22220047	FUSIBILE LAMELLARE 100A F-FS15 DIM.11X41	FUSE 100A		1
13	04600066	KIT COPPIA PINZE 60A ROSSA-NERA	CLAMPS 60A X BATTERY CHARGERS RED-BLACK		1
14	43200082	CAVO CAR.NERO 10 MMQ MT.1,85 P.60A/O.5	BLACK CHARGE CABLE 10SQMM 1,85M W/CL.60A		1
15	04600005	KIT MORSETTO LOBATO ROSSO D.20 M6 FERRO	COMPLETE RED HANDWHEEL D.20 M6		2
16	43200057	CAVO CAR.ROSSO 10 MMQ MT.1,5 P.60A/O.6	RED CABLE 10MMQ MT.1,5 P.60A/O.6		1
17	33700078 3020	FONDO GIBLY 20-35 ROSSO	LOWER PANEL RED		1
18	44105078	TRASF.SPEEDY 250 12/24V 230V 45X60 CU-AL	TRANSF. SPEEDY 250 12/24 230V 45X60CU-AL		1

PROPRIETA' ESCLUSIVA & CONFIDENZIALE: questo documento contiene informazioni riservate di proprietà esclusiva di HELVI S.p.A. e non può essere duplicato o inviato a parti terze o usato per altri scopi senza il previo consenso scritto di HELVI S.p.A.
PROPRIÉTÉ EXCLUSIVE ET RÉSERVE: ce document contient des informations réservées de propriété exclusive de HELVI S. p. A. et ne doit pas être photocopié, communiqué à tiers ou utilisé pour autres buts sans l'expresse permission écrite de HELVI. S.p.A.
AUSSCHLIEßENDES EIGENTUM & VERTRAULICHKEIT: dieses Dokument enthält reservierten Informationen, die von ausschließendem Eigentum von HELVI S. p. A. sind. Diese Informationen dürfen nicht reproduziert, zu anderen Parteien mitgeteilt oder für irgendeinen Zweck HELVI S.p.A. si riserva il diritto di modificare qualsiasi informazione qui sopra senza preavviso a seguito di possibili migliorie ai propri prodotti. Questo documento, le informazioni qui riportate e/o allegate sono soggetti alle condizioni generali di vendita.
 En raison des constantes améliorations HELVI S.p.A. se réserve le droit de modifier n'importe quelles informations ci dessus sans notification préalable. Ce document, les informations rapportées et/ou annexées sont assujetties aux conditions générales de vente.
 Auf Grund beständiger Verbesserungen HELVI S. p. A. reserviert das Recht, irgendetwas vom oben ohne vorherige Ankündigung zu ergänzen oder zu ändern. Dieses Dokument, die berichteten bzw. eingeschlossenen Informationen sind abhängig von der allgemeinen Verkaufspolitik von HELVI S.p.A.

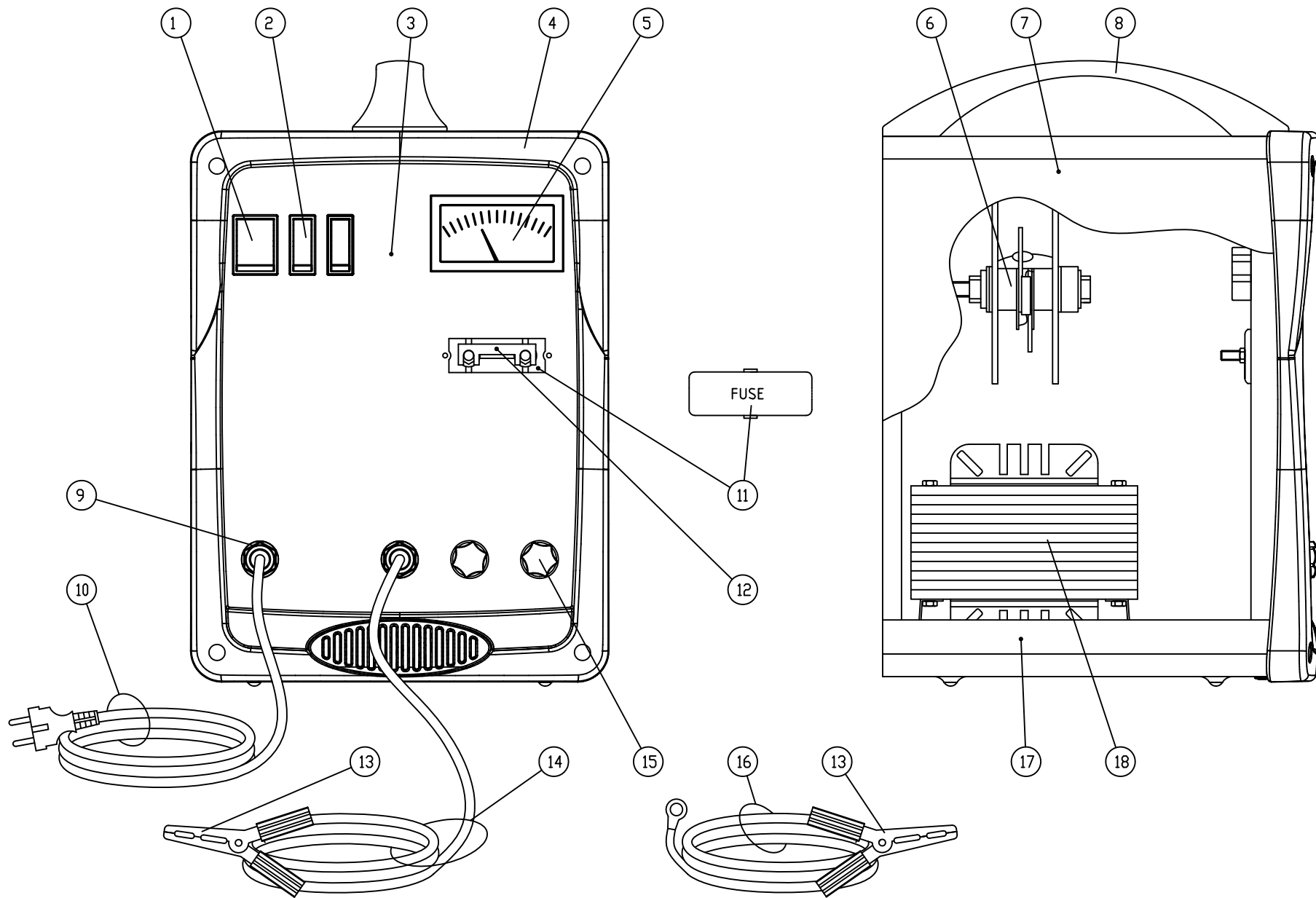

			Codice		
			E9005029		
	Questo disegno non puo' essere riprodotto, ne' ceduto a terzi senza nostro espresso consenso.	Materiale	Codice Mat. Prima	Disegnato	Scala
		Dim.	Peso Kg.	Visto	Data
					29-09-05

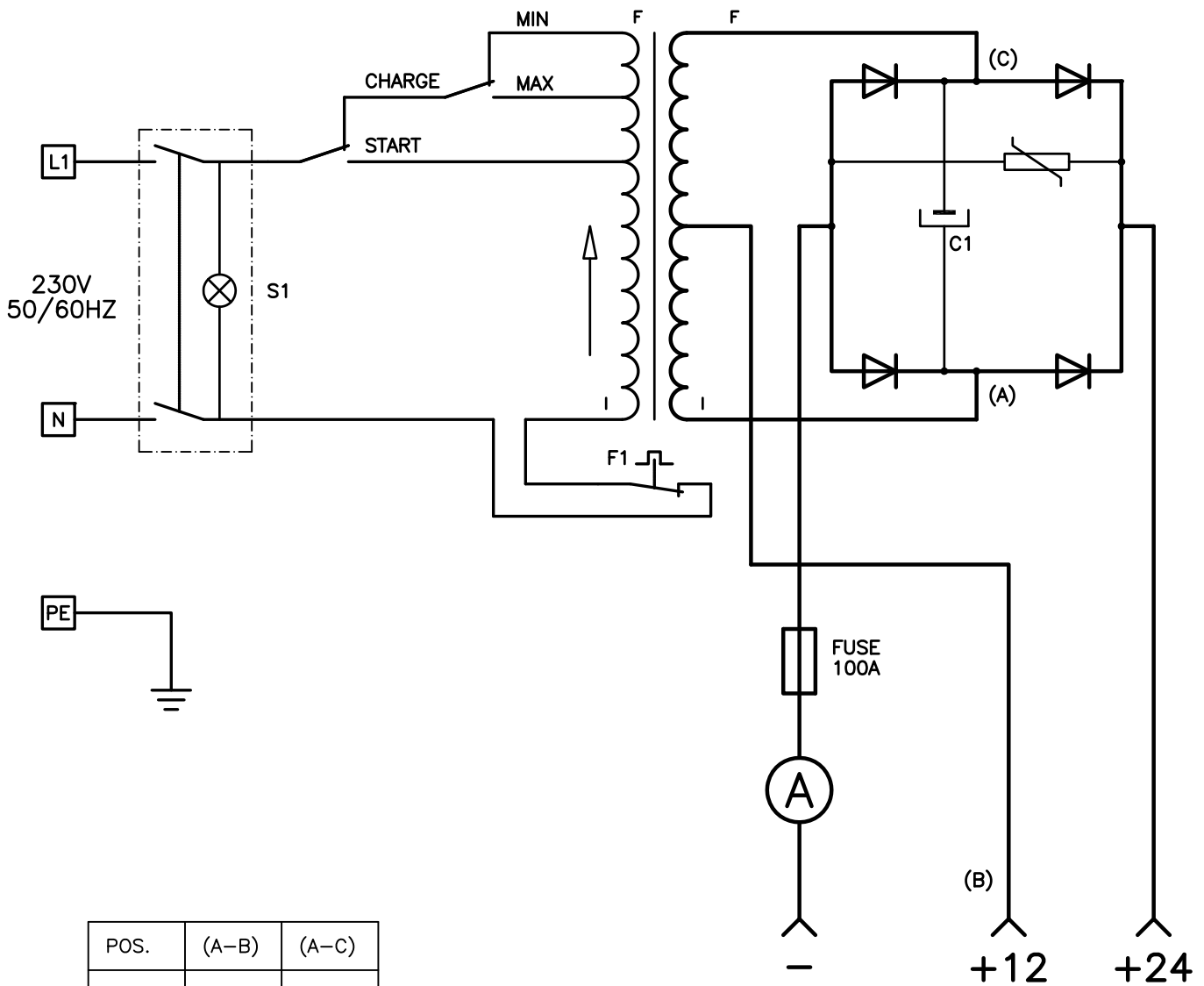

POS.	(A-B)	(A-C)
MIN	11,5Vac	23,0Vac
MAX	12,6Vac	25,2Vac
START	15,0Vac	30,0Vac

Denominazione

Codice

S9005039



Questo disegno non puo' essere riprodotto, ne' ceduto a terzi senza nostro espresso consenso.

Materiale

Codice Mat. Prima

Disegnato

Scala

Dim.

Peso Kg.

Visto

Data

29-09-05