

# LISTA RICAMBI - SPARE PARTS LIST - LISTA PIEZAS DE REPUESTO



TYPE OF EQUIPMENT

MODEL

## BATTERY CHARGER AND STARTER AUTOSTAR 2000 M3 12/24V 230/400V

REF FM	PAGE No. 1 of 1	CODE	99010043	WIRING DIAGRAM	S9010032/A	PARTS DRAWING	E9010024	DATE	04/02/2015
--------	-----------------	------	----------	----------------	------------	---------------	----------	------	------------

No.	P/N	DESCRIZIONE ARTICOLO	ITEM DESCRIPTION	DESCRIPCIÓN DEL ARTÍCULO	QTY
01	21605010	PRESSACAVO C/GHIERA "STEAB" X FORO D.20	CABLE CLAMP FOR HOLE D.20		3
02	22205065	COMMUTATORE 6 POSIZIONI 20 A CM 36	6 POSITIONS SWITCH 20 A CM 36		1
03	22205095	COMMUTATORE 100A SCH 8349	SWITCH 100A SCH 8349		1
04	22200031	MICRO MATSUSHITA AM51612C5 3T + LEVA	MICROSWITCH		1
05	22215001	TEMPORIZZATORE 16A 250V 120 MINUTI	TIMER 16A 250V		1
06	22205132	COMMUTATORE 20 A SCH 9407	SWITCH 20 A		1
07	22610017	LAMPADA SPIA VERDE 220V +NORME L=210/350	GREEN PILOT-LAMP 220V +RULES L=210/350		1
08	22600022	AMPEROMETRO 100/1000 A BM 70	AMMETER 100/1000 A BM 70		1
09	22610004	LAMPADA SPIA VERDE 24V L=600	GREEN PILOT LAMP 24V L=600		1
10	22605004	VOLTMETRO 40V F.S. BM 70	VOLTMETER 40V F.S. BM 70		1
11	22225040	CONTATTORE CU-40 24V	CONTACTOR CU-40 24V		1
12	44140001	TRASFORMATORE AUSILIARIO 25X40CU	AUXILIARY TRANSFORMER 25X40CU		1
13	33700736 3020	ASSIEME CASSA AUTOSTAR 2000 ROSSO	CABINET FOR AUTOSTAR 1300/2000		1
14	43200037	.CAVO CAR.NERO 35 MMQ MT.3 P.411	.BLACK CABLE 35 SQMM M 3 W/CLAMP 41		1
15	43200038	.CAVO CAR.ROSSO 35 MMQ MT.3 P.411	.RED CABLE 35 SQMM M. 3 W/CLAMP 41		1
16	22700016	SCHEDA C.P.S. CONTROL (N.O LED )	C.P.S. CONTROL CIRCUIT		1
17	04600113	KIT TERMOSTATO 100ø+PORTAT.X PONTE	COMPLETE THERMOSTAT 100ø + SUPPORT		1
18	33705013 3020	MANTELLO STARTER 600 ROSSO	RED FRONT PANEL		1
19	33740014 3020	COPRIFUSIBILI STARTER 600 ROSSO	FUSE COVER		1
20	44105089	TRASF.AUTOSTAR 2000 230/400V 50X80X150CU	TRANSFORMER 230/400V 50X80X150CU		1
21	22220012	FUSIBILE LAMELLARE 400A	FUSE 400A		2
22	22600032	SHUNT AMPEROMETRICO 250A 60MV	AMMETER SHUNT 250A 60MV		1
23	44135162	IMPEDENZA X AUTOSTAR 2000 CU2,24 32X32CU	CHOKE FOR AUTOSTAR 2000		2
24	22400037	PONTE RADDRIZZATORE PTS 700 M 1/MOV	RECTIFIER PTS 700 M		1
25	55200043	ASSE X RUOTE D.25 L=575 ZINCATO-33630045	WHEELS-AXLE D.25 L=575		1
26	21690034	MANOPOLA X TIMER	TIMER KNOB		1
27	21690037	MANOPOLA D.75 X COMMUTATORE PERNO 10MM	SWITCH KNOB D.75		1
28	21690015	MANOPOLA D.34 X COMMUTATORE PERNO 5 MM	SWITCH KNOB D.34		2
29	20220072	CAVO NEOPRENE 4X4 M 4 SGUAINATO	INPUT CABLE 4X4 M4		1
30	33710008 9005	TARGA STARTER 600 2/STRUMENTI NERO	CONTROL PANEL		1
31	44005088	BOBINA AUTOST.2000 230/400V 50X80X150CU	WINDING 230/400V 50X80X150CU		3
33	21625045	RUOTA D.250 GOMMA MOZZO D.25 =>35	RUBBER WHEEL D.250 HUB D.25		2
34	04600068	.KIT COPPIA PINZE 411 ROSSA-NERA =>0405	.CLAMPS 411 TYPE X BATT.CHARGERS RED-BLAC		1

**PROPRIETA' ESCLUSIVA & CONFIDENZIALE:** questo documento contiene informazioni riservate di proprietà esclusiva di HELVI S.p.A. e non può essere duplicato o inviato a parti terze o usato per altri scopi senza il previo consenso scritto di HELVI S.p.A.

**PROPRIÉTÉ EXCLUSIVE ET RÉSERVE:** ce document contient des informations réservées de propriété exclusive de HELVI S. p. A. et ne doit pas être photocopié, communiqué à tiers ou utilisé pour autres buts sans l'expresse permission écrite de HELVI. S.p.A.

**AUSSCHLIEßENDES EIGENTUM & VERTRAULICHKEIT:** dieses Dokument enthält reservierten Informationen, die von ausschließendem Eigentum von HELVI S. p. A. sind. Diese Informationen dürfen nicht reproduziert, zu anderen Parteien mitgeteilt oder für irgendeinen Zweck

HELVI S.p.A. si riserva il diritto di modificare qualsiasi informazione qui sopra senza preavviso a seguito di possibili migliorie ai propri prodotti. Questo documento, le informazioni qui riportate e/o allegate sono soggetti alle condizioni generali di vendita

En raison des constantes améliorations HELVI S.p.A. se réserve le droit de modifier n'importe quelles informations ci dessus sans notification préalable. Ce document, les informations rapportées et/ou annexées sont assujetties aux conditions générales de vente

Auf Grund beständiger Verbesserungen HELVI S. p. A. reserviert das Recht, irgendetwas vom oben ohne vorherige Ankündigung zu ergänzen oder zu ändern. Dieses Dokument, die berichteten bzw. eingeschlossenen Informationen sind abhängig von der allgemeinen Verk

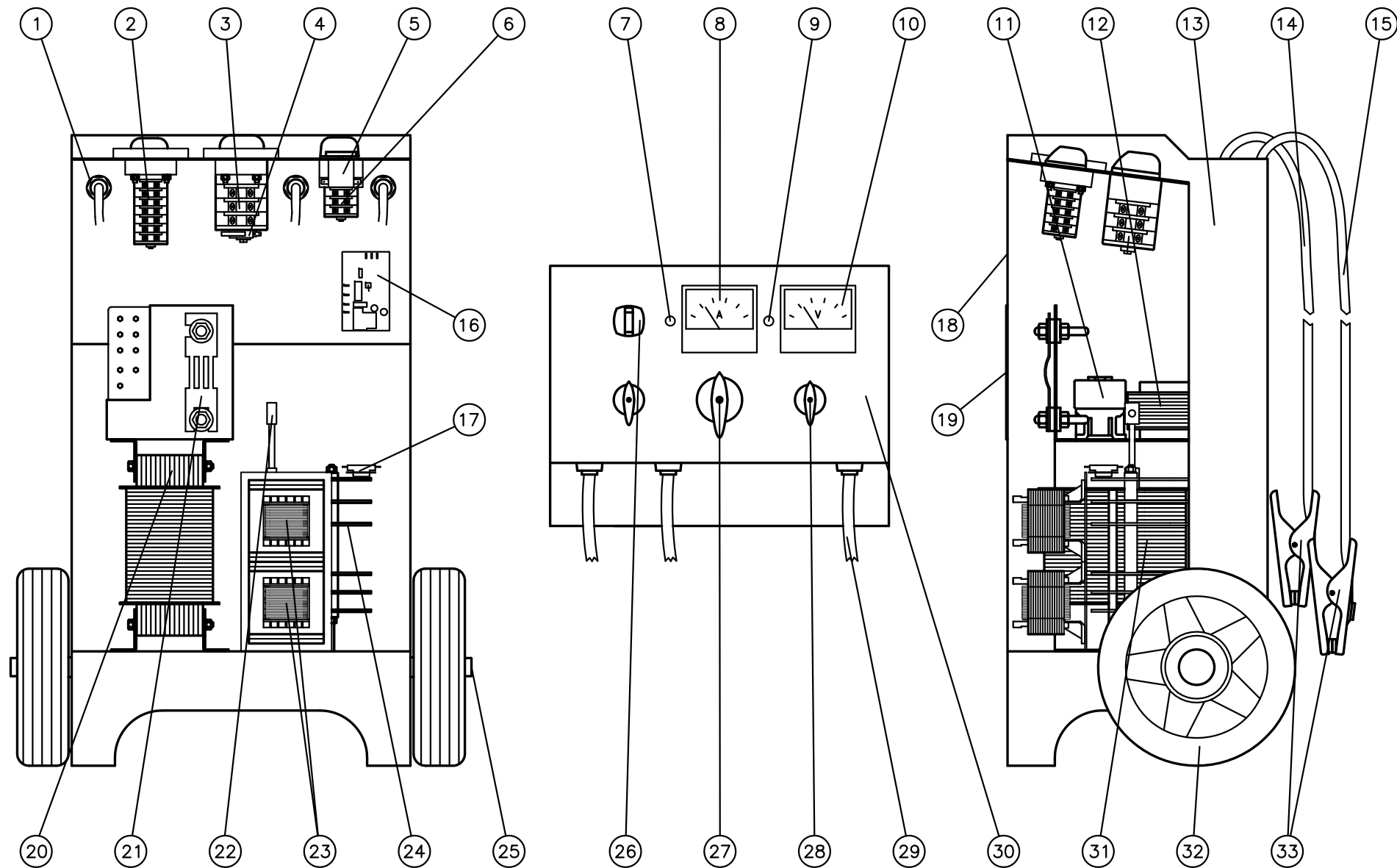

				Codice <b>E9010024</b>	
	Questo disegno non puo' essere riprodotto, ne' ceduto a terzi senza nostro espresso consenso.	Materiale	.	Codice Mat. Prima	.
		Dim.	.	Peso Kg.	.
				Disegnato	.
				Visto	.
				Data	18-09-06

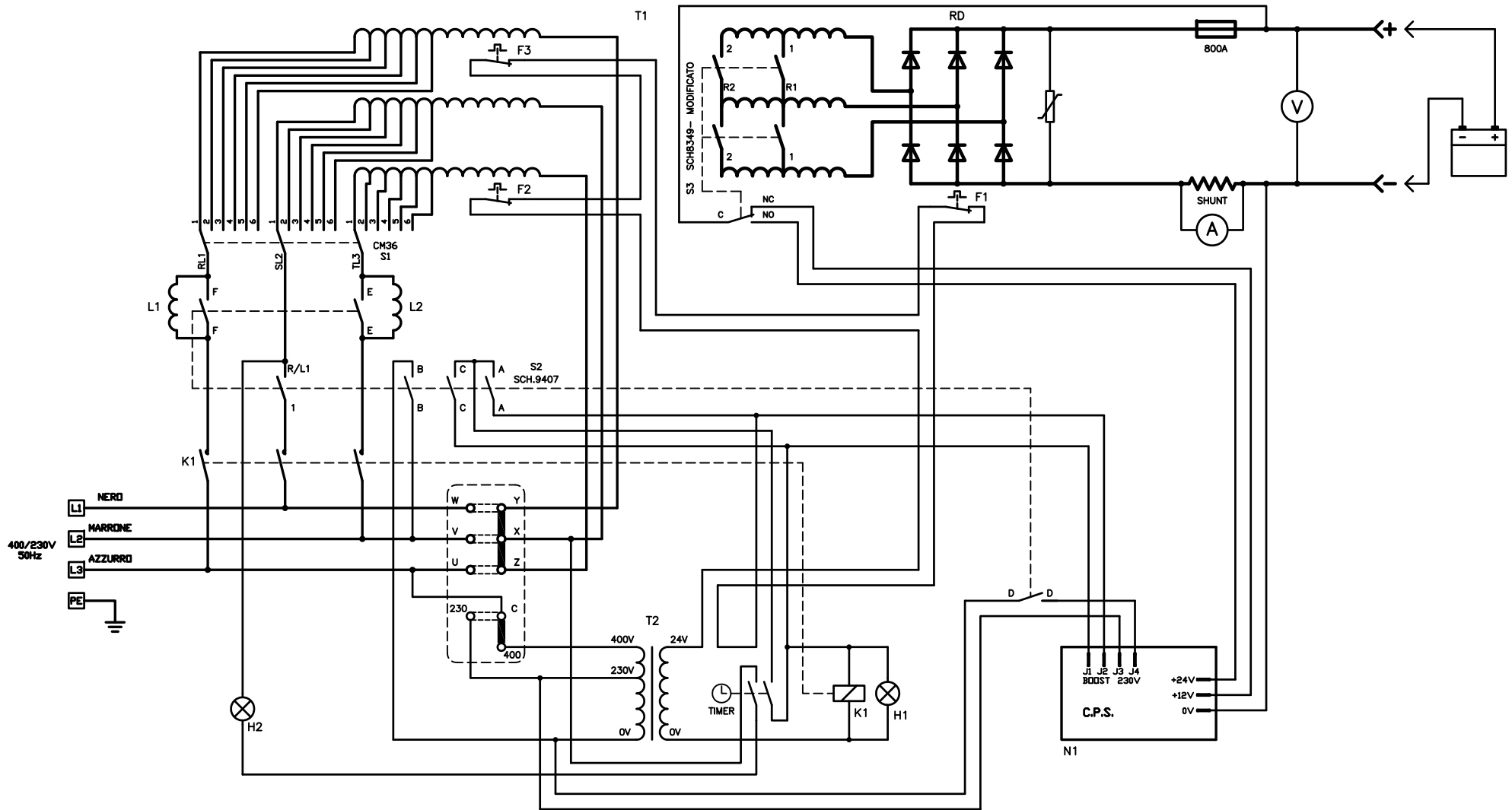

F1-F3	THERMOSTAT	THERMOSTATE	THERMOSTAT	TERMOSTATO	TERMOSTATO
K1	RELAY	RELAIS	RELAIS	RELE'	TELERUTTORE
L1-L2	CHOKE	IMPEDANZ	IMPEDANCE	IMPEDENCIA	IMPEDENZA
N1	P.C. BOARD	ELEKTRONIK-PLATTE	FICHE ELECTRONIQUE	CIRCUITO ELECTRONICO	SCHEDE ELETTRONICA
RD	RECTIFIER	GLEICHRICHTER	REDRESSEUR	RECTIFICADOR	PONTE RADDRIZZATORE
S1-S3	SWITCH	UMSCHALTER	COMMUTEUR	CONMUTADOR	COMMUTATORE
T1	TRANSFORMER	TRANSFORMATOR	TRANSFORMATEUR	TRANSFORMADOR	TRASFORMATORE
T2	AUXILIARY TRANSFORMER	HILFSTRANSFORMATOR	TRANSFORMATEUR AUXILIAIRE	TRANSFORMADOR AUXILIARIO	TRASFORMATORE AUSILIARIO

		CM36						TL3							
		RL1			SL2			1			2				
		1	2	3	4	5	6	1	2	3	4	5	6		
POSITION	1	X					X						X		
	2		X					X						X	
	3			X					X						X
	4				X					X					
	5					X					X				
	6						X					X			

		SCH.9407					
		A	C	B	D	E	F
POSITION	MAN-TIMER	X	X	X	X	X	X
	MIN	X	X	X	X	X	X
	STARTER-CPS	X	X	X	X	X	X
	STARTER	X	X	X	X	X	X

		SCH8349-MODIFICATO			
		R1	RE	C	NC
POSITION	1	X	X	X	X
	2	X	X	X	X
	3	X	X	X	X
	4	X	X	X	X

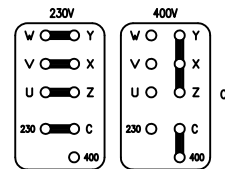

Questo disegno non può essere riprodotto, né ceduto a terzi senza nostro espresso consenso.

							<b>Codice</b>
							<b>S9010032/A</b>
<b>Materiale</b>	.	.	.	.	.	.	.
<b>Dim.</b>	.	.	.	.	.	.	.
			<b>Codice Mat. Prima</b>			<b>Disegnato</b>	<b>Scala</b>
			.			.	.
			<b>Peso Kg.</b>			<b>Visto</b>	<b>Data</b>
			.			.	<b>18-10-11</b>