

LISTA RICAMBI - SPARE PARTS LIST - LISTA PIEZAS DE REPUESTO



TYPE OF EQUIPMENT

MODEL

ARC WELDER

UTIL 166N TURBO + KIT 230V

REF.	PAGE No. 1 of	CODE	99200079	WIRING DIAGRAM	S9200052	PARTS DRAWING	E9200117	DATE	05/01/2015
------	---------------	------	-----------------	-------------------	-----------------	------------------	-----------------	------	-------------------

No.	P/N	DESCRIZIONE ARTICOLO	ITEM DESCRIPTION	DESCRIPCIÓN DEL ARTÍCULO	QTY
01	22200022	INTERR.BIP.GIALLO"LAM.SEP"2MORS.16A 250V	YELLOW PILOT-LIGHT SWITCH 16A 250V	INTERRUPTOR LUZ AMARILLO 16A 250V	1
02	33710059 9005	FRONTALE SALD.PORTAT. CLARKE 140 NERO	BLACK FRONT PANEL	PANEL DELANTERO NEGRO	1
03	21600035	MANIGLIA CURVA X PORTATILI NO INCASTRI	HANDLE	MANILLA CURVA	1
04	33705394 3020	MANTELL.PORTATILE MANIGLIA CURVA ROSSO	RED COVER PANEL	PANEL DE COBERTURA ROJO	1
05	04600055	KIT VENTILATORE COMPLETO	COMPLETE FAN	VENTILADOR COMPLETO	1
06	22210016	TERMOSTATO 127ø 16A	THERMOSTAT 127ø 16A	TERMOSTATO 127ø 16A	1
07	44110266	TRASFORMATORE UTIL 166 230V 40X75 AL	TRANSFORMER UTIL 166 230V 40X75	TRANSFORMADOR UTIL 166 230V 40X75 AL	1
08	33800029	MOLLA A 'C' BLOCCA SHUNT PORTATILI	"C" TYPE SPRING FOR SHUNT	MUELLE A 'C' PARA SHUNT	2
09	33800028	MOLLA PER VITE DI REGOLAZIONE PORTATILI	SPRING FOR REGULATION SCREW	MUELLE PARA TORNILLO DE REGULACION	1
10	21690384	BANDIERINA X SHUNT PRESSOIMP."MEDIA" PBT	INDICATOR X SHUNT	INDICADOR X SHUNT	1
11	43210021	CAVO DI MASSA 10 MMQ MT.1,6 P.120/CONN	EARTH CABLE 10 SQMM M1,6 C.120/CONN	CABLE DE MASA DE 10 QMM M 1,6 P.120	1
12	22110005C	PINZA IN LAMIERA 120A (NERA) CONF.1 PZ	EARTH CLAMP (BLACK) 120A	PINZA DE MASA 120A	1
13	43205003	CAVO SALDATURA 10 MMQ MT.2,4 P.352/CONN	WELDING CABLE 10 SQMM M 2,4 W/C 352/CONN	CABLE DE SOLD. DE 10 QMM M 2,4	1
14	22110011	PINZA PORTAELETTRODO ART.352	ELECTRODE HOLDER ART.352	PINZA PARA ELECTRODO ART.352	1
15	20220016	CAVO PVC 3X1,5 MT.2,5 SP.SHUCO	INPUT CABLE 3X1,5 M 2,5 +SHUCO PLUG	CABLE DE ALIMENTACION 3X1,5 M 2,5 +ENCH.	1
16	04600233	PRESSACAPO X CAVO D.6 +VITE AUTOF.	CABLE CLAMP FOR CABLE DIAM.6+ SCREW	PRESACABLE +VITE	3
17	33700033 9005	FONDO PORTATILE T.N. NERO	BLACK BOTTOM PANEL	FONDO NEGRO	1
18	41415018	BLOCCHETTO PRESSOIMP. SHUNT 39X 93 H=9,2	SHUNT 39X 93 H=9,2	SHUNT 39X 93 H=9,2	2
19	33815010	GIOGO STAMPATO X LAM.39 PRESSOIMPACCO	SHUNT YOKE X LAM.39	JUEGO	1
20	21800056	VOLANTINO 3 LOBI D.80 PERNO D.8 SPOR.120	3 LOBES D.80 HAND-WHEEL 120MM	RUEDA D.80	1
21	21905001	.MASCHERA PLASTICA 75X98 ART.455 CE	.PLASTIC MASK 75X98 ART.455 CE	.MASCARA 75X98 ART.455 CE	1
22	21905006	VETRO TRASPARENTE 75X98 ART.470	TRANSPARENT GLASS 75X98 ART.470	VIDRIO 75X98 ART.470	1
23	21905007	VETRO INATTINICO 75X98 ART.471 DIN 11	ADIACINIC GLASS 75X98 ART.471 DIN 11	VIDRIO INACTINICO 75X98 ART.471 DIN 11	1
24	21905039	SPAZZOLA A 2 RAZZE+PUNT.MINISJ3127E=>011	BRUSH WITH PAWL	ESCOBILLA	1

PROPRIETA' ESCLUSIVA & CONFIDENZIALE: questo documento contiene informazioni riservate di proprietà esclusiva di HELVI S.p.A. e non può essere duplicato o inviato a parti terze o usato per altri scopi senza il previo consenso scritto di HELVI S.p.A.
PROPRIETARY & CONFIDENTIAL: this document contains proprietary and confidential information owned by HELVI S.p.A. and may not be duplicated, communicated to other parties or used for any purpose without express written permission of HELVI S.p.A.
PROPIEDAD EXCLUSIVA Y RESERVA: este documento contiene informaciones reservadas de propiedad exclusiva de HELVI S.p.A. Copia, distribución a terceros y/o uso en cualquier forma sin el permiso expreso por escrito de HELVI S.p.A. están prohibidos.
 HELVI S.p.A. si riserva il diritto di modificare qualsiasi informazione qui sopra senza preavviso a seguito di possibili migliorie ai propri prodotti. Questo documento, le informazioni qui riportate e/o allegate sono soggetti alle condizioni generali di vendita in vigore con Voi.
 Due to constant improvements HELVI S.p.A. reserves the right to amend any of the above without prior notice. This document, the reported and/or enclosed information are subject to the trading terms and conditions in force with you.
 A causa de mejoras en sus productos HELVI S.p.A. se reserva el derecho de modificar cualquier información en este documento sin previo aviso. Este documento, las informaciones referidas y/o adjuntas están sujetos a las condiciones generales de venta vigentes con Uds.

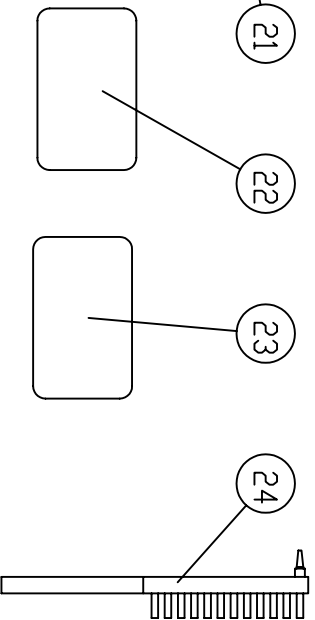
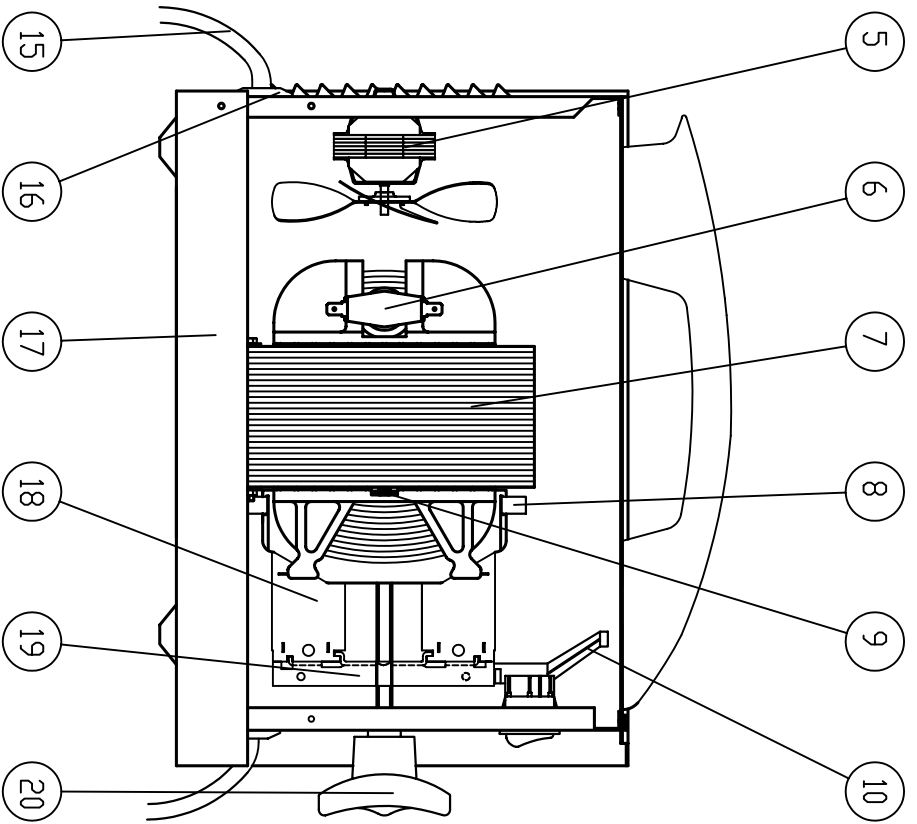
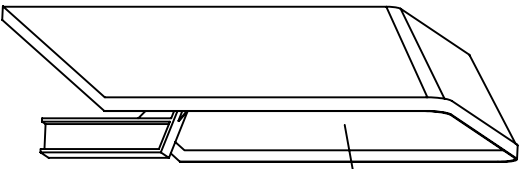
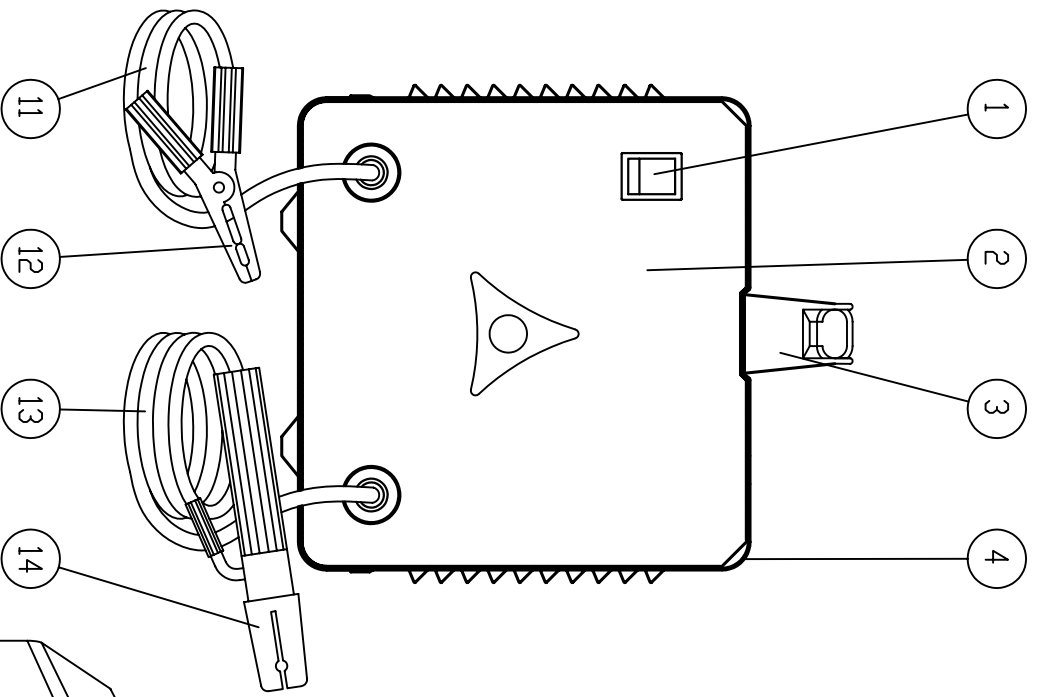

Denominazione

UTIL 166N TURBO

Codice

E9200117



Questo disegno non può essere riprodotto, né ceduto a terzi senza nostro espresso consenso.

Materiale	Codice Mat. Prima	Disegnato	Scala
Dim.	Peso Kg.	Visto	Data
			31-03-04

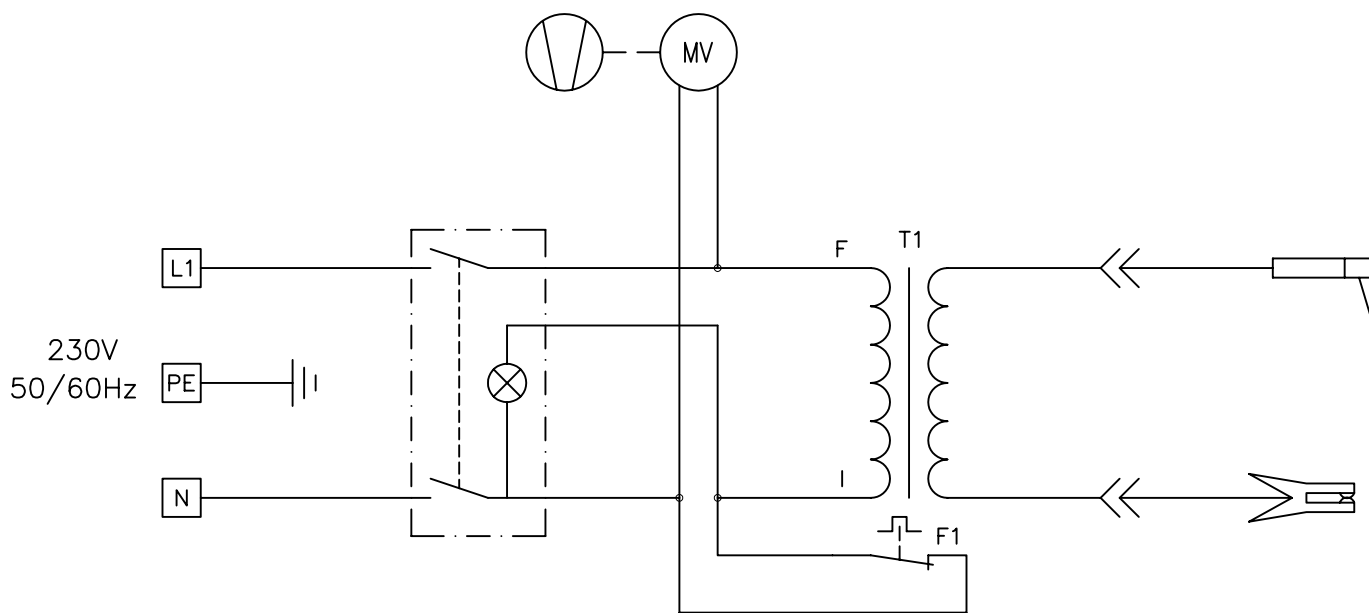

Denominazione		SCHEMA ELETTRICO UTIL 156 TURBO		Codice		S9200052	
	Questo disegno non puo' essere riprodotto, ne' ceduto a terzi senza nostro espresso consenso.	Materiale	Codice Mat. Prima	Disegnato	Scala	.	.
		Dim.	Peso Kg.	Visto	Data	.	15-12-95