

LISTA RICAMBI - SPARE PARTS LIST - LISTA PIEZAS DE REPUESTO



TYPE OF EQUIPMENT

MODEL

ARC WELDER UTIL 186N TURBOCAR W/ACCESSORIES 230V

REF FM	PAGE No. 1 of 1	CODE	99200089	WIRING DIAGRAM	S9200052	PARTS DRAWING	E9200121	DATE	04/02/2015
--------	-----------------	------	----------	----------------	----------	---------------	----------	------	------------

No.	P/N	DESCRIZIONE ARTICOLO	ITEM DESCRIPTION	DESCRIPCIÓN DEL ARTÍCULO	QTY
01	33705394 3020	MANTELL.PORTATILE MANIGLIA CURVA ROSSO	RED COVER PANEL		1
02	22200022	INTERR.BIP.GIALLO*LAM.SEP*2MORS.16A 250V	YELLOW PILOT-LIGHT SWITCH 16A 250V		1
03	21600035	MANIGLIA CURVA X PORTATILI NO INCASTRI	HANDLE		1
04	33725015 9005	MANICO MIG 120 CARRELLATE NERO	HANDLE-EXTENSION		1
05	33710059 9005	FRONTALE SALD.PORTAT. CLARKE 140 NERO	BLACK FRONT PANEL		1
06	04600233	PRESSACAVO X CAVO D.6 +VITE AUTOF.	CABLE CLAMP FOR CABLE DIAM.6+ SCREW		3
07	20220016	CAVO PVC 3X1,5 MT.2,5 SP.SHUCO	INPUT CABLE 3X1,5 M 2,5 +SHUCO PLUG		1
08	04600055	KIT VENTILATORE COMPLETO	COMPLETE FAN		1
09	22210016	TERMOSTATO 127Ø 16A	THERMOSTAT 127Ø 16A		1
10	33800029	MOLLA A 'C' BLOCCA SHUNT PORTATILI	'C' TYPE SPRING FOR SHUNT		2
11	33800028	MOLLA PER VITE DI REGOLAZIONE PORTATILI	SPRING FOR REGULATION SCREW		1
12	21690384	BANDIERINA X SHUNT PRESSOIMP."MEDIA" PBT	INDICATOR X SHUNT		1
13	21610018	TAPPO COPRITESTA X TUBO OVALE 12X25	CAP FOR OVAL TUBE 12X25		1
14	21610022	PIEDINO SX PORTATILE - CARRELLATA	LEFT FOOT		1
15	43210021	CAVO DI MASSA 10 MMQ MT.1,6 P.120/CONN	EARTH CABLE 10 SQMM M1,6 C.120/CONN		1
16	22110005K	PINZA IN LAMIERA 120A (NERA) CONF.1 PZ	120AMP EARTH CLAMP 1 PC PACK		1
17	43205003	CAVO SALDATURA 10 MMQ MT.2,4 P.352/CONN	WELDING CABLE 10 SQMM M 2,4 W/C 352/CONN		1
18	21610021	PIEDINO DX PORTATILE - CARRELLATA	RIGHT FOOT		1
19	22110011	PINZA PORTAELETTRODO ART.352	ELECTRODE HOLDER ART.352		1
20	55200037	ASSE X RUOTE D.8 L=320 ZINCATO-33630037	WHEELS - AXLE D.20 L=320		1
21	21625034	RUOTA D.125 PLASTICA FORO D.8 5 RAZZE	WHEEL D.125 RUBBER HOLE D.8		2
22	44111002	TRASFORM.UTIL 166 +SHUNT 93 230V 40X75AL	TRANSFORMER 230V 40X75AL		1
23	33700033 9005	FONDO PORTATILE T.N. NERO	BLACK BOTTOM PANEL		1
24	41415018	BLOCCHETTO PRESSOIMP. SHUNT 39X 93 H=9,2	SHUNT 39X 93 H=9,2		2
25	33815010	GIOGO STAMPATO X LAM.39 PRESSOIMPACCO	SHUNT YOKE X LAM.39		1
26	21800056	VOLANTINO 3 LOBI D.80 PERNO D.8 SPOR.120	3 LOBES D.80 HAND-WHEEL 120MM		1
27	21905039	SPAZZOLA A 2 RAZZE+PUNT.MINISJ3127E=>011	BRUSH WITH PAWL		1
28	21905006	VETRO TRASPARENTE 75X98 ART.470	TRANSPARENT GLASS 75X98 ART.470		1
29	21905007	VETRO INATTINICO 75X98 ART.471 DIN 11	ADIACTINIC GLASS 75X98 ART.471 DIN 11		1
30	21905001	.MASCHERA PLASTICA 75X98 ART.455 CE	.PLASTIC MASK 75X98 ART.455 CE		1

PROPRIETA' ESCLUSIVA & CONFIDENZIALE: questo documento contiene informazioni riservate di proprietà esclusiva di HELVI S.p.A. e non può essere duplicato o inviato a parti terze o usato per altri scopi senza il previo consenso scritto di HELVI S.p.A.

PROPRIÉTÉ EXCLUSIVE ET RÉSERVE: ce document contient des informations réservées de propriété exclusive de HELVI S. p. A. et ne doit pas être photocopié, communiqué à tiers ou utilisé pour autres buts sans l'expresse permission écrite de HELVI. S.p.A.

AUSSCHLIEßENDES EIGENTUM & VERTRAULICHKEIT: dieses Dokument enthält reservierten Informationen, die von ausschließendem Eigentum von HELVI S. p. A. sind. Diese Informationen dürfen nicht reproduziert, zu anderen Parteien mitgeteilt oder für irgendeinen Zweck HELVI S.p.A. si riserva il diritto di modificare qualsiasi informazione qui sopra senza preavviso a seguito di possibili migliorie ai propri prodotti. Questo documento, le informazioni qui riportate e/o allegate sono soggetti alle condizioni generali di vendita.

En raison des constantes améliorations HELVI S.p.A. se réserve le droit de modifier n'importe quelles informations ci dessus sans notification préalable. Ce document, les informations rapportées et/ou annexées sont assujetties aux conditions générales de vente.

Auf Grund beständiger Verbesserungen HELVI S. p. A. reserviert das Recht, irgendetwas vom oben ohne vorherige Ankündigung zu ergänzen oder zu ändern. Dieses Dokument, die berichteten bzw. eingeschlossenen Informationen sind abhängig von der allgemeinen Verk

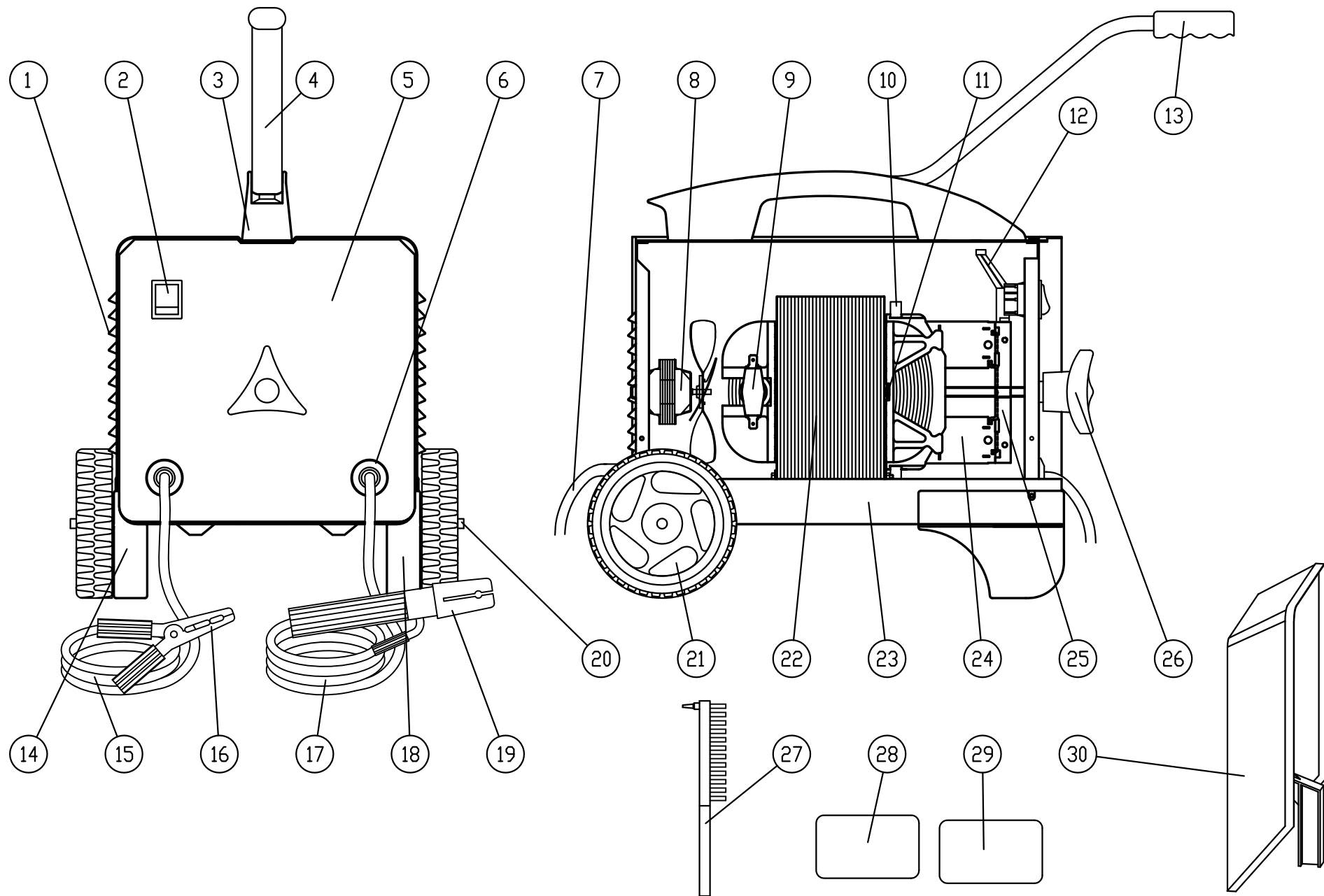

				Codice E9200121	
	Questo disegno non puo' essere riprodotto, ne' ceduto a terzi senza nostro espresso consenso.		Materiale	Codice Mat. Prima	Disegnato
			Dim.	Peso Kg.	Visto
					Data 31-03-04

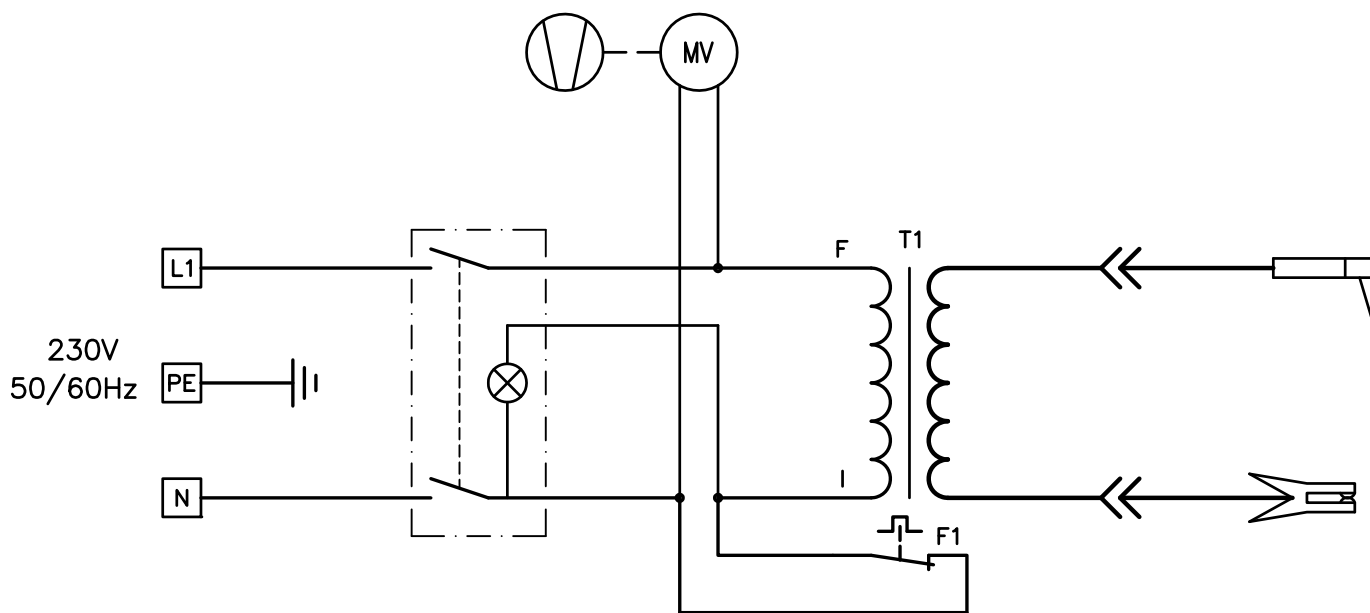

Codice
S9200052



Questo disegno non puo' essere riprodotto, ne' ceduto a terzi senza nostro espresso consenso.

Materiale	.
Dim.	.

Codice Mat. Prima	.
Peso Kg.	.

Disegnato	.
Visto	.

Scala	.
Data	15-12-95