

LISTA RICAMBI - SPARE PARTS LIST - LISTA PIEZAS DE REPUESTO



TYPE OF EQUIPMENT

MODEL

MIG WELDER PANTHER 152 GAS-NO GAS 230V

REF AP	PAGE No. 1 of 2	CODE	99405021	WIRING DIAGRAM	S9405079	PARTS DRAWING	E9405113	DATE	12/12/2011
--------	-----------------	------	----------	----------------	----------	---------------	----------	------	------------

No.	P/N	DESCRIZIONE ARTICOLO	ITEM DESCRIPTION	DESCRIPCIÓN DEL ARTÍCULO	QTY
01	21610032	TAPPO X TUBO TONDO D.20	CAP FOR ROUND TUBE D.20	TAPON PARA TUBO REDONDO D.20	1
02	22710043	SCHEDA REGOLAZIONE E1292 240V+TERM.(16A)	P.C. BOARD E1292 240V + THERM.	CIRCUITO ELECTRONICO E1292 240V+TERM.	1
03	04600145	MOTORE D.37 + PIGNONE	MOTOR D.37 + PINION	MOTOR D.37 PINON	1
04	22400038	PONTE RADDRIZZATORE PMS 8/4/1 F	RECTIFIER PMS 8/4/1 F	RECTIFICADOR PMS 8/4/1 F	1
05	04600113	KIT TERMOSTATO 100ø+PORTAT.X PONTE	COMPLETE THERMOSTAT 100ø + SUPPORT	TERMOSTATO COMPLETO 100ø+ SOPORTE	1
06	04600055	KIT VENTILATORE COMPLETO	COMPLETE FAN	VENTILADOR COMPLETO	1
07	21690175	GUSCIO ANTERIORE	FRONT PLASTIC TRIM	MARCO FRONTAL	1
08	21690458	GHIERA COPRIFORO (D.40 APERTA) T.N.	TORCH GROMMET (D.40 OPEN)	VIROLA D 40 ABIERTA	1
09	33710165 9005	FRONTALE MIG 100 IN PLAST.4 POS. NERO	FRONT PANEL MIG 100 4 POS.	PANEL FRONTAL MIG 100.4 POS.	1
10	22200006	DEVIATORE UNIPOLARE 16A 250V BIANCO	CURRENT SWITCH 16A 250V	INTERRUPTOR 16A 250V	2
11	04600332	MANOPOLA D.32 X POTENZ. ROSSA + INDICE	RED KNOB D.32 FOR POTENTIOM. + POINTER	POMO ROJO D.32 PARA POTENCIOM. +INDICADOR	1
12	22200022	INTERR.BIP.GIALLO*LAM.SEP*2MORS.16A 250V	YELLOW PILOT-LIGHT SWITCH 16A 250V	INTERRUPTOR LUZ AMARILLO 16A 250V	1
13	21690178	PIOLINO X SPORTELO	ACCESS PANEL HINGE	BISAGRA	2
14	33720063 9005	DIVISORIO MIG 100 PL. GAS-NOGAS NERO	BLACK DIVIDING PANEL MIG 100 GAS-NO GAS		1
15	21600021	MANIGLIA AD INCASTRO IN PLASTICA	PLASTIC HANDLE	MANILLA	1
16	21910028	BOBINA FILO ANIMATO D.0,9 KG 0,225	0,9MM 0,225 KG. FLUX-CORED WIRE SPOOL	BOBINA DE HILO DE ALMA D.0,9 KG 0,225	1
17	44400016	MOTORIDUT.PL.NERO ANONIMO D.37 RUL.06-08	BLACK WIRE FEEDER D.37 ROL.06-08	INTERCONEXION NEGRO D.37 RUL.06-08	1
18	33805001	RULLINO TRAINAFILO D.9X30 0,6-0,8 ZIGR.	WIRE FEED ROLL D.9X30 0,6-0,8MM KNURLED	RODIL. ARR.HILO D.9X30 0,6-0,8MM RASCAD	1
19	33725054 9005	MANICO MIG 100 IN PLASTICA NERO	HANDLE EXTENSION BLACK		1
20	21610014	PIEDINO ANTERIORE IN PLASTICA	FRONT PLASTIC FOOT	PIE EN PLASTICO	1
21	44135018	IMPEDENZA 40X40 AL	CHOKER 40X40 AL	IMPEDANCIA 40X40 AL	1
22	33700138 9005	FONDO MIG 100 IN PLASTICA NERO	BLACK LOWER PANEL		1
23	44120183	TRASFOR. PANTHER 152 4POS. 230V 40X90 AL	TRANSF. PANTHER 152 4POS. 230V 40X90 AL		1
24	22210016	TERMOSTATO 127ø 16A	THERMOSTAT 127ø 16A	TERMOSTATO 127ø 16A	1
25	21610015	PIEDINO POSTERIORE IN PLASTICA	REAR PLASTIC FOOT	PIE EN PLASTICO	1
26	33715063 9005	RETRO MIG 100 IN PLASTICA NERO	BLACK REAR PANEL MIG 100		1
27	55200014	ASSE X RUOTE D.8 L=340	WHEELS-AXLE D.8 L=340	EJE D.8 L=340	1
28	23000072	TORCIA T.N. O/8 10 MMQ MT.2 G-NOG T.C.	TORCH NEW TYPE O/8 10SQMM 2M GAS/NO GAS	ANTORCHA N.T.O/8 10 MMQ MT.2 G-NOG T.C.	1
29	04600233	PRESSACAVO X CAVO D.6 +VITE AUTOF.	CABLE CLAMP FOR CABLE DIAM.6+ SCREW	PRESACABLE +VITE	2
30	43210108	CAVO DI MASSA 10 MMQ MT.1,8 P.120/O. 8	INPUT CABLE 10SQMM M 1,8 C.120/O. 8	CABLE DE MASA 10 MMC M 1,8 P.120/O. 8	1
31	22110005K	PINZA IN LAMIERA 120A (NERA) CONF.1 PZ	120AMP EARTH CLAMP 1 PC PACK	PINZA NEGRA 120A	1
32	20220016	CAVO PVC 3X1,5 MT.2,5 SP.SHUCO	INPUT CABLE 3X1,5 M 2,5 +SHUCO PLUG	CABLE DE ALIMENTACION 3X1,5 M 2,5 +ENCH.	1
33	33705216 3020	MANTELLO DX MIG 100 IN PLASTICA ROSSO	RIGHT UPPER PANEL MIG100		1

PROPRIETA' ESCLUSIVA & CONFIDENZIALE: questo documento contiene informazioni riservate di proprietà esclusiva di HELVI S.p.A. e non può essere duplicato o inviato a parti terze o usato per altri scopi senza il previo consenso scritto di HELVI S.p.A.

PROPRIETARY & CONFIDENTIAL: this document contains proprietary and confidential information owned by HELVI S.p.A. and may not be duplicated, communicated to other parties or used for any purpose without express written permission of HELVI S.p.A.

PROPIEDAD EXCLUSIVA Y RESERVA: este documento contiene informaciones reservadas de propiedad exclusiva de HELVI S.p.A. Copia, distribución a terceros y/o utilizzo en cualquier forma sin el permiso expreso por escrito de HELVI S.p.A. están prohibidos.

HELVI S.p.A. si riserva il diritto di modificare qualsiasi informazione qui sopra senza preavviso a seguito di possibili migliorie ai propri prodotti. Questo documento, le informazioni qui riportate e/o allegate sono soggetti alle condizioni generali di vendita in vigore con Voi.

Due to constant improvements HELVI S.p.A. reserves the right to amend any of the above without prior notice. This document, the reported and/or enclosed information are subject to the trading terms and conditions in force with you.

A causa de mejoras en sus productos HELVI S.p.A. se reserva el derecho de modificar cualquier información en este documento sin previo aviso. Este documento, las informaciones referidas y/o adjuntas están sujetos a las condiciones generales de venta vigentes con Uds.

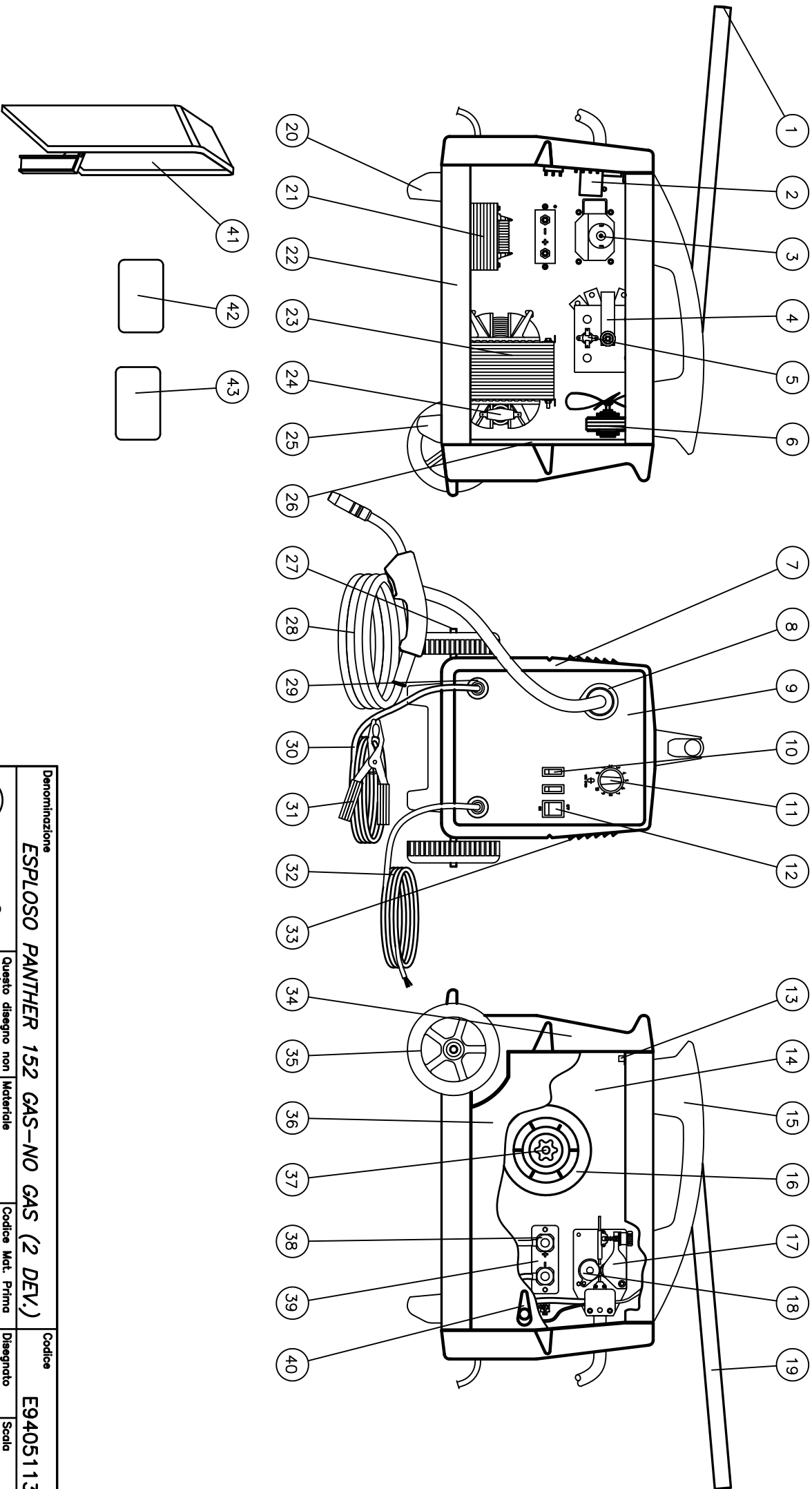

Denominazione ESPLOSO PANTHER 152 GAS-NO GAS (2 DEV.)		Codice E9405113	
Questo disegno non può essere ripro- dotto, né ceduto a terzi senza nostro espresso consenso.	Materiale	Codice Mat. Prima	Disegnato
	Dim.	Peso Kg.	Visto
			Scala
			Data 16-09-11



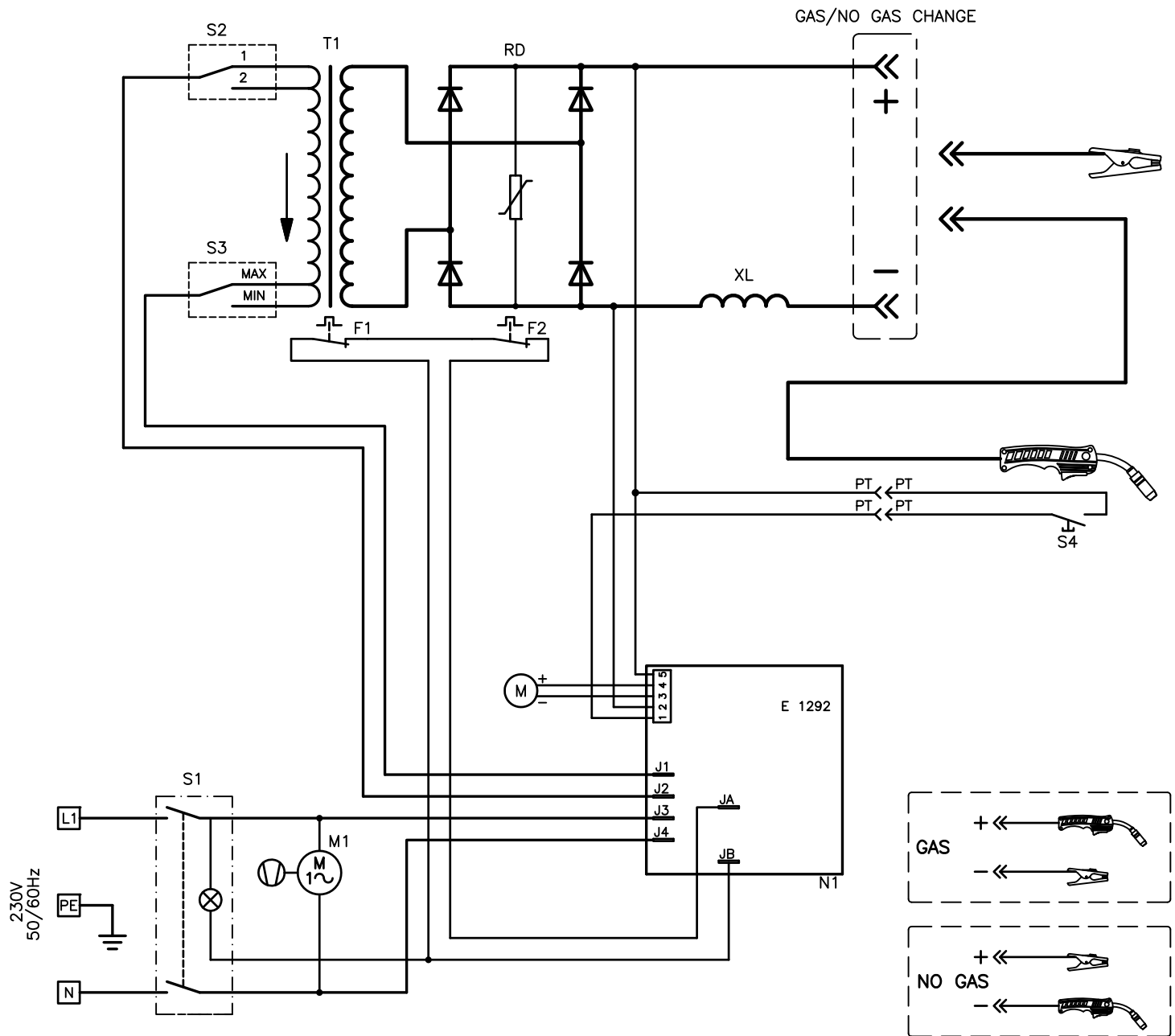

F1-F2	THERMOSTAT	THERMOSTATE	THERMOSTAT	TERMOSTATOS	TERMOSTATI
M	WIRE FEEDING MOTOR	DRAHTVORSCHUB MOTOR	MOTEUR D'ENTRAÎNEMENT DU FIL	EQUIPO ARRASTRA HILO	MOTORE TRAINA FILO
M1	FAN	VENTILATOR	VENTILATEUR	VENTILADOR	VENTILATORE
N1	P.C. BOARD	ELEKTRONIK-PLATTE	FICHE ELECTRONIQUE	CIRCUITO ELECTRONICO	SCHEDA ELETTRONICA
RD	RECTIFIER	GLEICHRICHTER	REDRESSEUR	RECTIFICADOR	PONTE RADDRIZZATORE
S1	ON - OFF	ON - OFF	ON - OFF	INTERRUPTOR ON - OFF	ON - OFF
S2-S3	SWITCH	UMSCHALTER	COMMUTEUR	CONMUTADOR	COMMUTATORE
S4	TORCH TRIGGER	BRENNER SCHALTER	BOUTON TORCHE	PULSADOR DE LA ANTORCHA	PULSANTE TORCIA
T1	TRANSFORMER	TRANSFORMATOR	TRANSFORMATEUR	TRANSFORMADOR	TRASFORMATORE
XL	CHOKE	IMPEDANZ	IMPEDANCE	IMPEDANCIA	IMPEDENZA

Denominazione		PANTHER 152 GAS-NO GAS 2 DEVIATORI		Codice		S9405079	
	Questo disegno non puo' essere riprodotto, ne' ceduto a terzi senza nostro espresso consenso.	Materiale	Codice Mat. Prima	Disegnato	Scala	.	.
		Dim.	Peso Kg.	Visto	Data	.	02-11-10