

LISTA RICAMBI - SPARE PARTS LIST - LISTA PIEZAS DE REPUESTO



TYPE OF EQUIPMENT

MODEL

MIG WELDER

MONO MIG 196 TURBO

REF 0	PAGE No. 1 of 2	CODE 99400038	WIRING DIAGRAM S9400070A	PARTS DRAWING E9400102	DATE 25/03/2013
-------	-----------------	----------------------	---------------------------------	-------------------------------	------------------------

No.	P/N	DESCRIZIONE ARTICOLO	ITEM DESCRIPTION	DESCRIPCIÓN DEL ARTÍCULO	QTY
01	22710048	SCHEDA CONTR.MOTORE HE11.01 220V 100X120	MOTOR CONTR. P.C.B. HE11.01 220V 100X120		1
02	04600156	MOTORE MP48 24V ALBERO RIB.+ PIGNONE OT.	MOTOR MP48 24V		1
02	22810064	SPAZZOLA PER MOTORE D.48	MOTOR BRUSH FOR MOTOR D.48		2
03	22900001	ELETTROVALVOLA 4W 230V 50HZ 1/8"FF	GAS SOLENOID VALVE 4W 230V 50HZ 1/8"FF		1
04	04600113	KIT TERMOSTATO 100ø+PORTAT.X PONTE	COMPLETE THERMOSTAT 100ø + SUPPORT		1
05	22400009	PONTE RADDRIZZATORE PMS 16/4/2 F 1/MOV	RECTIFIER PMS 16/4/2 F		1
06	22305004	RESISTENZA 3 OHM D.16 L=90	RESISTANCE 3 OHM D.16 L=90		1
07	22800002	VENTILATORE C20 230V VENTOLA ASP.154 ALL	FAN C20 220V		1
08	21600042	MANIGLIA PER MIG 166-256	HANDLE		1
09	22220016	PORTAFUSIBILE PTF/70 6,3A 250V	FUSE HOLDER PTF/70 6,3A 250V		1
10	22220002	FUSIBILE IN VETRO 5X20 T 1A 250V	FUSE 5X20 T 1A 250V		1
11	22200002	INTERRUTTORE BIP.LUMINOSO VERDE 16A-250V	ON/OFF SWITCH 16A-250V		1
12	21690234	CORNICE FRONTALE	PLASTIC FRONT FRAME		1
13	04600205	CATENA ZINCATA NR 17 NM 3,1 L=0,76 MT	ZINC CHAIN NR 17 NM 3,1 L=0,76 M		1
14	33705449 3020	COPERCHIO MIG160 PVC MANIG.NUOVA ROSSO	RED COVER PANEL		1
15	33720088 9005	DIVISORIO MIG 160 PVC NERO	BLACK DIVIDING PANEL		1
16	30905021	STUOIA PORTAOGGET.3X180X536 MIG 160 PVC	TOOLS MAT 3X180X536		1
17	44400003	MOTORIDUTTORE PLAS. NERO D.48 RUL.06-08	PLASTIC WIRE FEEDER D.48 ROLLS06-08		1
18	33805023	RULLINO TRAINAF.D9X30 0,6-0,8 ZIGR.TEMP	WIREF.ROLL D.9X30 0,6-0,8MM KNURLE TEMP		1
18	33805027	RULLINO TRAINAF. 0,8-1 NYLON MOT.PLAST	WIRE FEED ROLL 0,8-1 NYLON		1
19	21690226	CHIUSURA A SLITTA A FILO	SLIDE CLIP		1
20	23005353	ATTACCO MINIEURO PUNG.L=34 +CANNET.	MINIEURO CONNECTION		1
21	21690267	CUFFIA OVALE ATTACCO TORCIA BINZEL	TORCH CONNECTION COVER		1
22	30900027	TUBO POLIPO NERO D.5X10,5 L=2500	BLACK HOSE D.5X10,5 L=2500		1
23	33705292 3020	FIANCATA DX MIG 160 PVC ROSSO	RIGHT PANEL MIG160 PVC RED		1
24	04600332	MANOPOLA D.32 X POTENZ. ROSSA + INDICE	RED KNOB D.32 FOR POTENTIOM. + POINTER		2
25	04600268	MANOPOLA D.38 X COMMUT. ROSSA + INDICE	D.38 KNOB FOR RED SWITCH + INDICATOR		1
26	22205016	COMMUTATORE 16 A CM 16	SWITCH 16 A CM 16		1
27	22225006	CONTATTORE 220V 10A	CONTACTOR 220V 10A		1
28	44135126	IMPEDENZA MIG 186/196 D.5,90 50X50 AL	CHOKE D.6 50X50 AL		1
29	22225018	CONTATTI AUSILIARI BL/X 2NC	AUXILIARY CONTACTS		1
30	44120053	TRASFORMATORE 1PH MIG 230V 45X90 AL	TRANSFORMER 1PH MIG 230V 45X90 AL		1
31	22210016	TERMOSTATO 127ø 16A	THERMOSTAT 127ø 16A		1

PROPRIETA' ESCLUSIVA & CONFIDENZIALE: questo documento contiene informazioni riservate di proprietà esclusiva di HELVI S.p.A. e non può essere duplicato o inviato a parti terze o usato per altri scopi senza il previo consenso scritto di HELVI S.p.A.

PROPRIETARY & CONFIDENTIAL: this document contains proprietary and confidential information owned by HELVI S.p.A. and may not be duplicated, communicated to other parties or used for any purpose without express written permission of HELVI S.p.A.

PROPIEDAD EXCLUSIVA Y RESERVA: este documento contiene informaciones reservadas de propiedad exclusiva de HELVI S.p.A. Copia, distribución a terceros y/o utilizzo en cualquier forma sin el permiso expreso por escrito de HELVI S.p.A. están prohibidos.

HELVI S.p.A. si riserva il diritto di modificare qualsiasi informazione qui sopra senza preavviso a seguito di possibili migliorie ai propri prodotti. Questo documento, le informazioni qui riportate e/o allegate sono soggetti alle condizioni generali di vendita in vigore con Voi.

Due to constant improvements HELVI S.p.A. reserves the right to amend any of the above without prior notice. This document, the reported and/or enclosed information are subject to the trading terms and conditions in force with you.

A causa de mejoras en sus productos HELVI S.p.A. se reserva el derecho de modificar cualquier información en este documento sin previo aviso. Este documento, las informaciones referidas y/o adjuntas están sujetos a las condiciones generales de venta vigentes con Uds.

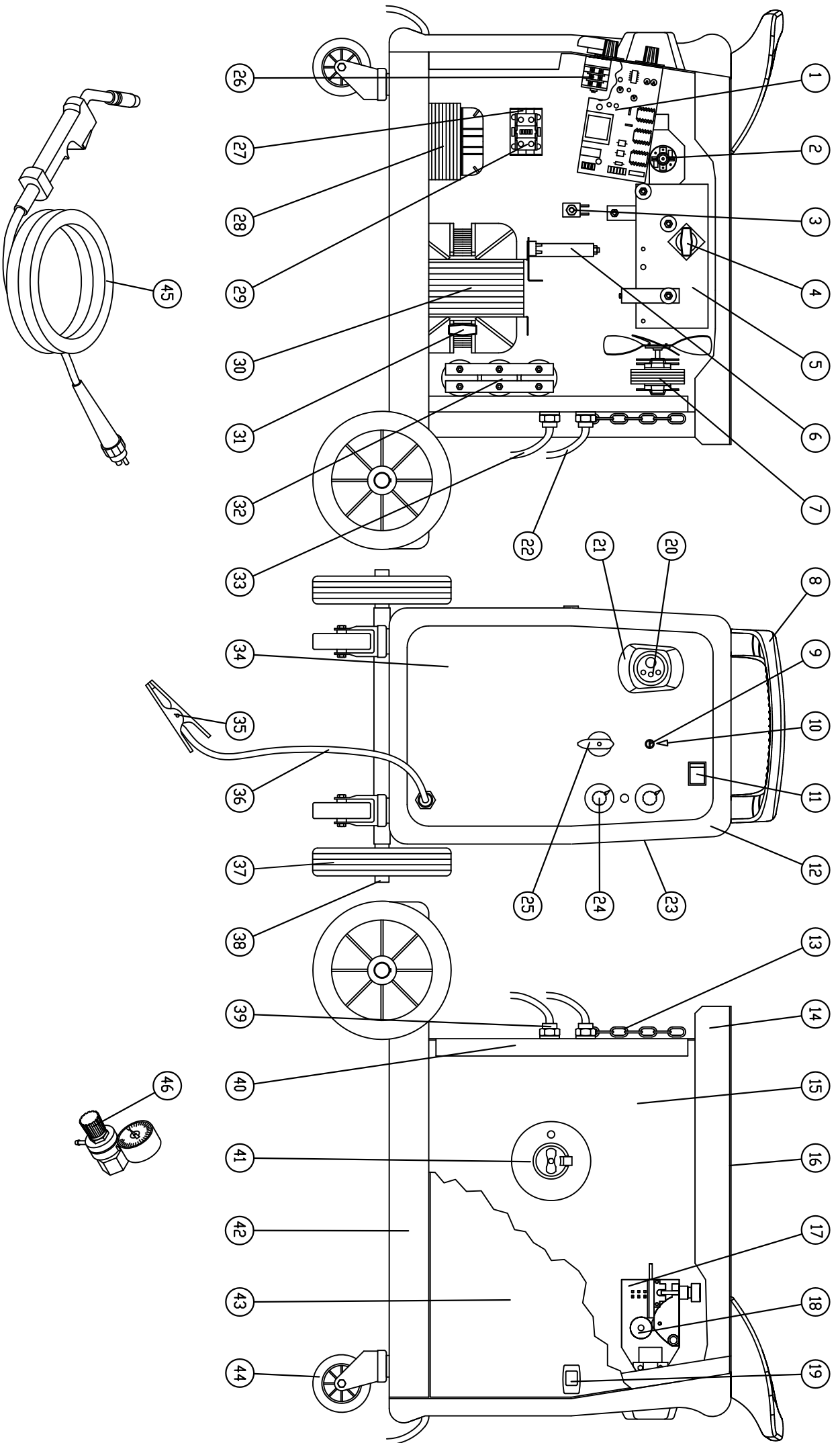

Denominazione

MONDIEG 196 ATT.BZ

Codice

E9400102

Materiale

Codice Mat. Prima

Disegnato

Scala

Dim.

Peso Kg.

Visto

Data



Questo disegno non può essere riprodotto, né ceduto a terzi senza nostro espresso consenso.

CM16

		RL1					
		1	2	3	4	5	6
POSITION	1	x					
	2		x				
	3			x			
	4				x		
	5					x	
	6						x

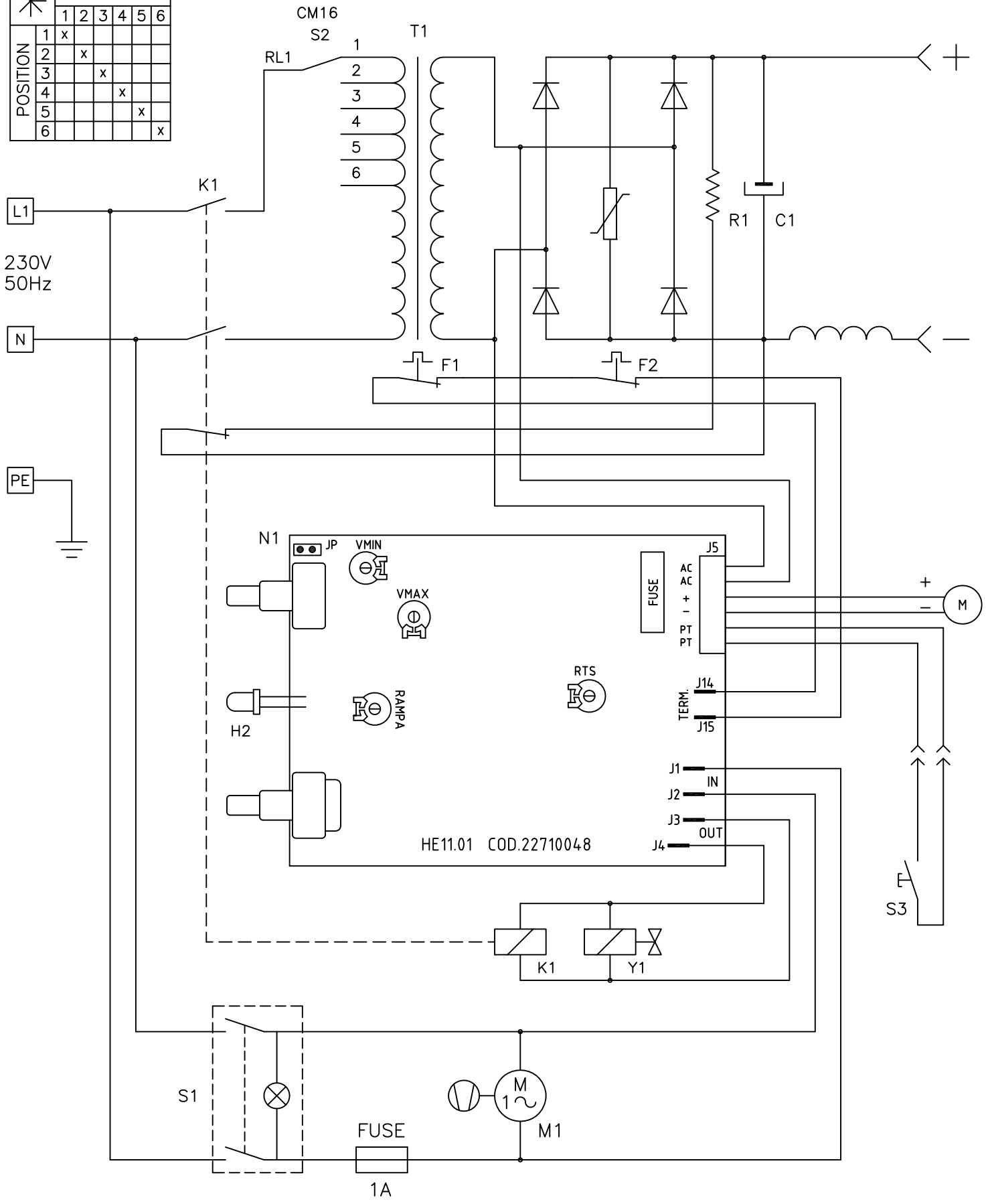

Denominazione **MONO MIG 196 TURBO * PCB HE11.01 *** Codice **S9400070A**



Questo disegno non puo' essere riprodotto, ne' ceduto a terzi senza nostro espresso consenso.

Materiale
Codice Mat. Prima
Dim.
Peso Kg.

Disegnato
Visto
Data

Scala
Data
21-01-04