

LISTA RICAMBI - SPARE PARTS LIST - LISTA PIEZAS DE REPUESTO



TYPE OF EQUIPMENT

MODEL

MIG WELDER

EASY MIG 238 230/400V

SERIAL NO. FROM H-06-116535	PAGE No. 1 of 2	CODE 99410037	WIRING S9410086A	PARTS E9410125	DATE 25/10/2016
			DIAGRAM	DRAWING	

No.	P/N	DESCRIZIONE ARTICOLO	ITEM DESCRIPTION	DESCRIPCIÓN DEL ARTÍCULO	QTY
01	22710190	SCHEDA CNT MOTORE HE11.01 WI 24V SMD	PCB HE 11.01 WI 24V MD		1
02	04600156	MOTORE MP48 24V ALBERO RIB.+ PIGNONE OT.	MOTOR MP48 24V		1
02	22810064	SPAZZOLA PER MOTORE D.48	MOTOR BRUSH FOR MOTOR D.48		2
03	22900002	ELETTROVALVOLA 4W 24V 50HZ 1/8"FF	GAS SOLENOID VALVE 4W 24V 50HZ 1/8"FF		1
04	04600113	KIT TERMOSTATO 100ø+PORTAT.X PONTE	COMPLETE THERMOSTAT 100ø + SUPPORT		1
05	22400029	PONTE RADDRIZZATORE PTS 180 F 1/MOV	RECTIFIER PTS 180 F		1
06	22800002	VENTILATORE C20 230V VENTOLA ASP.154 ALL	FAN C20 220V		1
07	04600205	CATENA ZINCATA NR 17 NM 3,1 L=0,76 MT	ZINC CHAIN NR 17 NM 3,1 L=0,76 M		1
08	21690267	CUFFIA OVALE ATTACCO TORCIA BINZEL	TORCH CONNECTION COVER		1
09	23005501	ATTACCO MINIEURO PUNG.L=32 +CAN.L=87	MIG GUN EURO CONNECTION L=32		1
10	22220016	PORTAFUSIBILE PTF/70 6,3A 250V	FUSE HOLDER PTF/70 6,3A 250V		1
11	22220002	FUSIBILE IN VETRO 5X20 T 1A 250V	FUSE 5X20 T 1A 250V		1
12	22200005	INTERRUTTORE BIP.LUM.VERDE 10A-380V	GREEN PILOT-LIGHT SWITCH 10A-380V		1
13	04600332	MANOPOLA D.32 X POTENZ. ROSSA + INDICE	RED KNOB D.32 FOR POTENTIOM. + POINTER		2
14	21690234	CORNICE FRONTALE	PLASTIC FRONT FRAME		1
15	33705292 3020	FIANCATA DX MIG 160 PVC ROSSO	RED RIGHT PANEL MIG160		1
16	30905021	STUOIA PORTAOGGETT.3X180X536 MIG 160 PVC	TOOLS MAT 3X180X536		1
17	33705449 3020	COPERCHIO MIG160 PVC MANIG.NUOVA ROSSO	RED COVER PANEL		1
18	44400003	MOTORIDUTTORE PLAS. NERO D.48 RUL.06-08	PLASTIC WIRE FEEDER D.48 ROLLS06-08		1
19	33805023	RULLINO TRAINAF.D9X30 0,6-0,8 ZIGR.TEMP	WIREF.ROLL D.9X30 0,6-0,8MM KNURLE TEMP		1
19	33805027	.RULLINO TRAINAF. 0,8-1 NYLON MOT.PLAST	.WIRE FEED ROLL 0,8-1 NYLON		1
20	21600042	MANIGLIA PER MIG 166-256	HANDLE		1
21	22205030	COMMUTATORE 16 A SCH 6411	SWITCH 16 A SCH 6411		1
22	44140036	TRASFORMATORE AUSILIARIO 28X43CU	AUXILIARY TRANSFORMER 28X43CU		1
23	22225022	CONTATTORE 24V 16A 4NA POT. CN-16	24V 16A CN-16 4NA CONTACTOR		1
24	44125038	TRASFORMATORE 3PH MIG230/400V50X70X150AL	TRANSFORMER 3PH MIG 230/400V 50X70X150AL		1
25	44025084	BOBINA LATERALE 230V 50X70X150 AL	SIDE WINDING 230V 50X70X150 AL		3
26	33715091 9005	RETRO MIG 160 PVC NERO	BLACK BACK PANEL		1
27	21605010	PRESSACAVO C/GHIERA "STEAB" X FORO D.20	CABLE CLAMP FOR HOLE D.20		2
27	21605010K	PRESSACAVO +GHIERA ST.FORO D.20 CONF.2 PZ	CABLE CLAMP +RING NUT,HOLE D.20,2PCS PACK		2
28	21625040	RUOTA D.180 GOMMA MOZZO D.20X56	RUBBER WHEEL D.180		2
29	04600268	MANOPOLA D.38 X COMMUT. ROSSA + INDICE	D.38 KNOB FOR RED SWITCH + INDICATOR		1
30	33710306 9005	FRONTALE MIG 160 PVC T.N. NERO	FRONT PANEL MIG 160 PVC BLACK		1

PROPRIETA' ESCLUSIVA & CONFIDENZIALE: questo documento contiene informazioni riservate di proprietà esclusiva di HELVI S.p.A. e non può essere duplicato o inviato a parti terze o usato per altri scopi senza il previo consenso scritto di HELVI S.p.A.

PROPRIÉTÉ EXCLUSIVE ET RÉSERVE: ce document contient des informations réservées de propriété exclusive de HELVI S. p. A. et ne doit pas être photocopié, communiqué à tiers ou utilisé pour autres buts sans l'expresse permission écrite de HELVI. S.p.A.

AUSSCHLIEßENDES EIGENTUM & VERTRAULICHKEIT: dieses Dokument enthält reservierten Informationen, die von ausschließendem Eigentum von HELVI S. p. A. sind. Diese Informationen dürfen nicht reproduziert, zu anderen Parteien mitgeteilt oder für irgendeinen Zweck HELVI S.p.A. si riserva il diritto di modificare qualsiasi informazione qui sopra senza preavviso a seguito di possibili migliorie ai propri prodotti. Questo documento, le informazioni qui riportate e/o allegate sono soggetti alle condizioni generali di v

En raison des constantes améliorations HELVI S.p.A. se réserve le droit de modifier n'importe quelles informations ci dessus sans notification préalable. Ce document, les informations rapportées et/ou annexées sont assujetties aux conditions générales de v

Auf Grund beständiger Verbesserungen HELVI S. p. A. reserviert das Recht, irgendetwas vom oben ohne vorherige Ankündigung zu ergänzen oder zu ändern. Dieses Dokument, die berichteten bzw. eingeschlossenen Informationen sind abhängig von der allgemeinen Verk

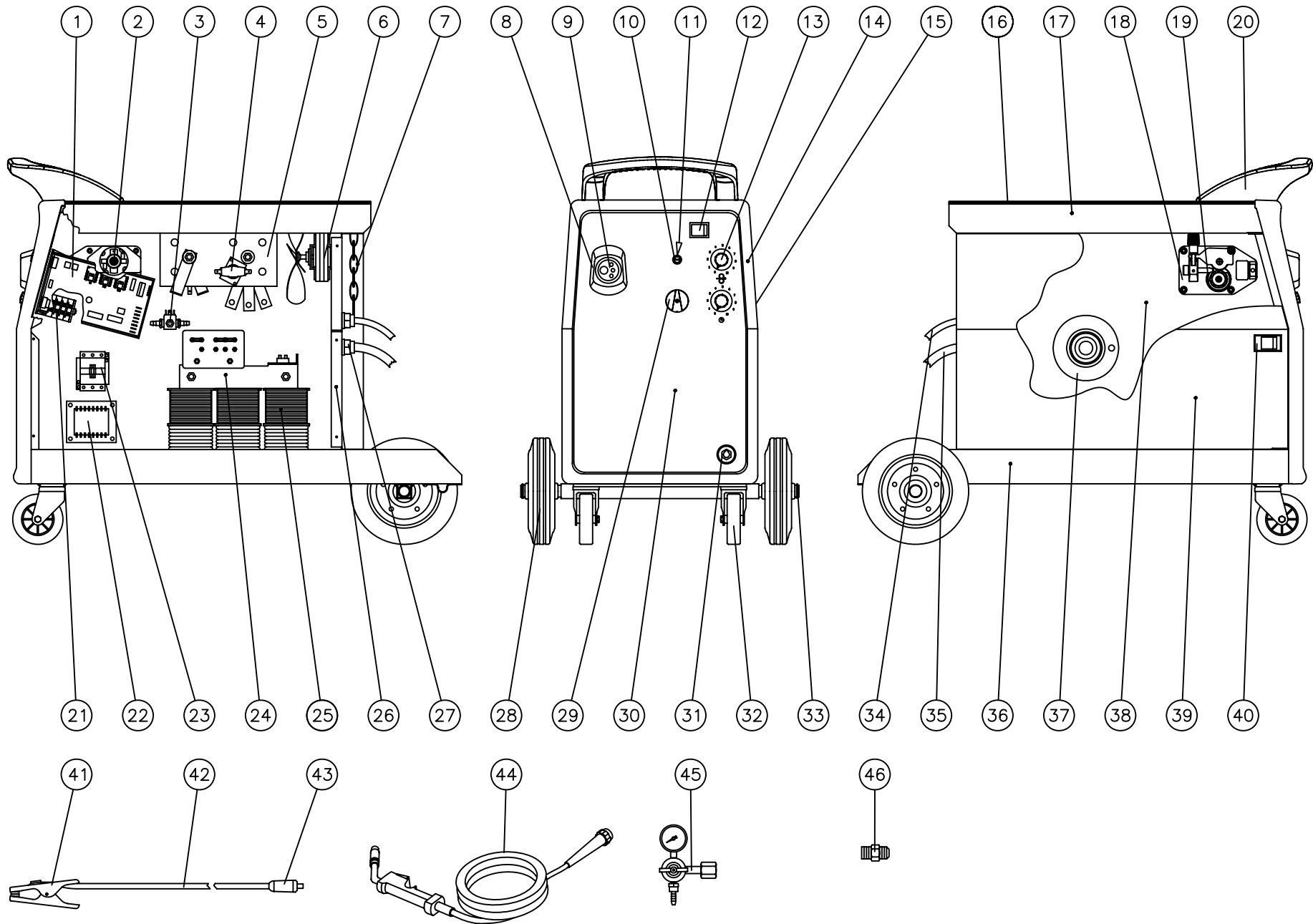

Denominazione		EASY MIG 208		Codice		E9410125	
	Questo disegno non puo' essere riprodotto, ne' ceduto a terzi senza nostro espresso consenso.	Materiale	.	Codice Mat. Prima	.	Disegnato	.
		Dim.	.	Peso Kg.	.	Visto	.

S2
SCH6411

POSITION	RL1			SL2			TL3		
	1	2	3	4	5	6	7	8	9
1	X			X			X		
2	X	X			X				
3	X		X						
4	X			X			X		
5			X		X			X	
6		X		X				X	
7		X			X			X	

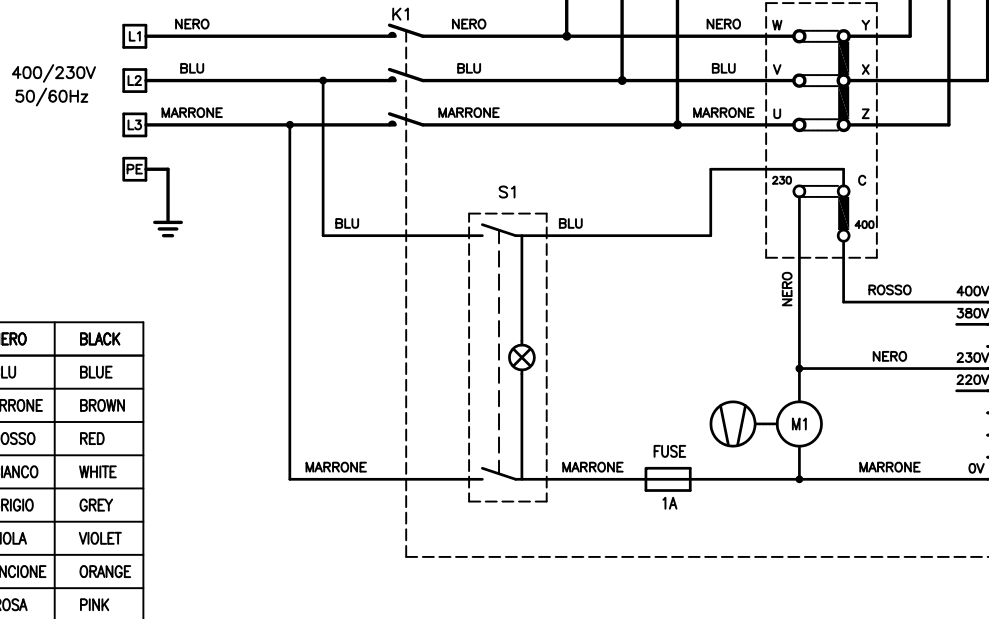
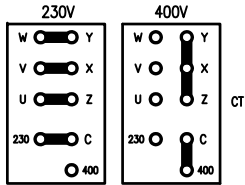

NERO	BLACK
BLU	BLUE
MARRONE	BROWN
ROSSO	RED
BIANCO	WHITE
GRIGIO	GREY
VIOLA	VIOLET
ARANCIONE	ORANGE
ROSA	PINK

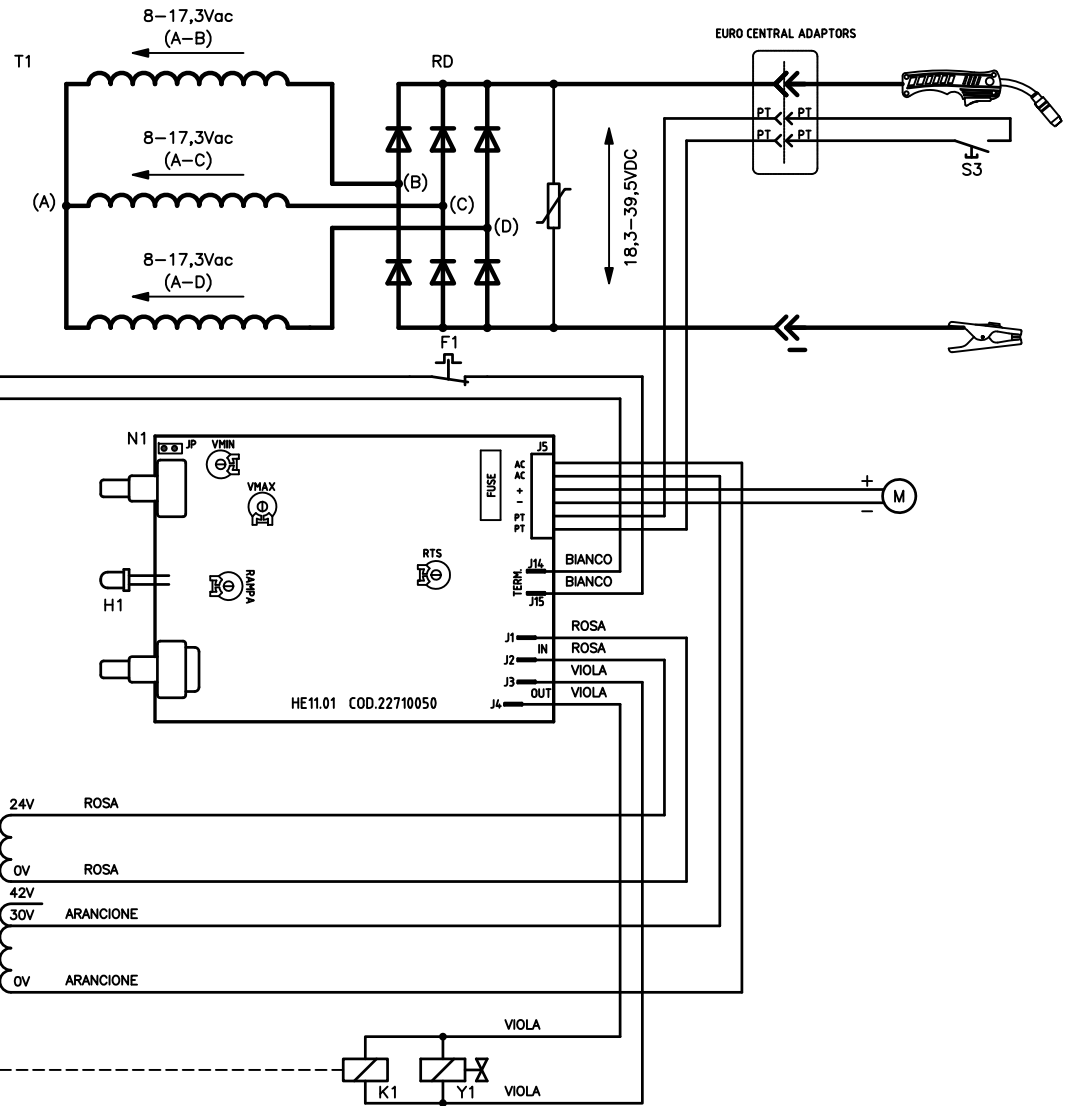

F1-F2	THERMOSTAT	THERMOSTATE	THERMOSTAT	TERMOSTATO	TERMOSTATI
H1	TERMOSTAT LAMP	THERMOSTATLAMPE	LAMPE SECURITE' TERMOSTATO	TERMOSTATO PILOTO	LAMPADA INTERVENTO TERMOSTATO
K1	RELAY	RELAIS	RELAIS	RELE'	TELERUTTORE
Y1	SOLENOID VALVE	ELEKTROVENTIL	ELEKTROVANNE	ELECTROVALVULA	ELEKTROVALVOLA
M	WIRE FEEDING MOTOR	DRAHTVORSCHUB MOTOR	MOTEUR D'ENTRAINEMENT DU FIL	EQUIPO ARRASTRA HILO	MOTORE TRAINA FILO
M1	FAN	VENTILATOR	VENTILATEUR	VENTILADOR	VENTILATORE
N1	P.C. BOARD	ELEKTRONIK-PLATTE	FICHE ELECTRONIQUE	CIRCUITO ELECTRONICO	SCHEMA ELETTRONICA
RD	RECTIFIER	GLEICHRICHTER	REDRESSEUR	RECTIFICADOR	PONTE RADDRIZZATORE
S1	ON - OFF	ON - OFF	ON - OFF	INTERRUPTOR ON - OFF	ON - OFF

S2	SWITCH	UMSCHALTER	COMMUTEUR	CONMUTADOR	COMMUTATORE
S3	TORCH TRIGGER	BRENNER SCHALTER	BOUTON TORCHE	PULSADOR DE LA ANTORCHA	PULSANTE TORCIA
T1	TRANSFORMER	TRANSFORMATOR	TRANSFORMATEUR	TRANSFORMADOR	TRASFORMATORE
T2	AUXILIARY TRANSFORMER	HILFSTRANSFORMATOR	TRANSFORMATEUR AUXILIAIRE	TRANSFORMADOR AUXILIARIO	TRASFORMATORE AUSILIARIO

	Questo disegno non puo' essere riprodotto, ne' ceduto a terzi senza nostro espresso consenso.	Materiale	Codice Mat. Prima	Disegnato	Scala
		Dim.	Peso Kg.	Visto	Data
				Codice S9410086A	
				05-02-13	