

LISTA RICAMBI - SPARE PARTS LIST - LISTA PIEZAS DE REPUESTO



TYPE OF EQUIPMENT

MODEL

MIG WELDER MAXI MIG 278 230/400V

REF.	PAGE No. 1 of 2	CODE	99410072	WIRING DIAGRAM	E9410126	PARTS DRAWING	S9410197A	DATE	01/12/2011
------	-----------------	------	----------	----------------	----------	---------------	-----------	------	------------

No.	P/N	DESCRIZIONE ARTICOLO	ITEM DESCRIPTION	DESCRIPCIÓN DEL ARTÍCULO	QTY
01	04600147	MOTORE MP48 30V ALBERO D.6 + PIGNONE	MP48 MOTOR + PINION		1
02	22710050	SCHEDA CON.MOTORE HE11.01 WI 24V 100X120	MOTOR CONTROL PCB HE11.01 WI 24V 100X120		1
03	22900002	ELETTROVALVOLA 4W 24V 50HZ 1/8"FF	GAS SOLENOID VALVE 4W 24V 50HZ 1/8"FF		1
04	04600113	KIT TERMOSTATO 100ø+PORTAT.X PONTE	COMPLETE THERMOSTAT 100ø + SUPPORT		1
05	22400032	PONTE RADDRIZZATORE PTS 240 F 1/MOV	RECTIFIER PTS 240 F		1
06	22800005	VENTILATORE C30 220-240 VENT.ASP.154 ALL	FAN C30 220-240		1
07	04600205	CATENA ZINCATA NR 17 NM 3,1 L=0,76 MT	ZINC CHAIN NR 17 NM 3,1 L=0,76 M		1
08	23005351	ATTACCO EURO PUNG.L=40 + CANNETTA	EURO TORCH ADAPTOR L=40		1
09	22200005	INTERRUTTORE BIP.LUM.VERDE 10A-380V	GREEN PILOT-LIGHT SWITCH 10A-380V		1
10	22220002	FUSIBILE IN VETRO 5X20 T 1A 250V	FUSE 5X20 T 1A 250V		1
11	22220016	PORTAFUSIBILE PTF/70 6,3A 250V	FUSE HOLDER PTF/70 6,3A 250V		1
12	04600332	MANOPOLA D.32 X POTENZ. ROSSA + INDICE	RED KNOB D.32 FOR POTENTIOM. + POINTER		2
13	33705626 3020	FIANCATA DX MIG 288 PVC ROSSO	RED RIGHT SIDE PANEL		1
14	33715096 9005	RETRO MIG 250 PVC NERO	BLACK BACK PANEL		1
15	04600001	KIT ASPO E3 D.50 COMPLETO	COMPLETE SPOOL HOLDER D.50		1
16	30905045	STUOIA PORTAOG. 3X180X590 MIG 288 PVC	TOOLS MAT 3X180X590		1
17	33705628 3020	COPERCHIO MIG 288 PVC ROSSO	RED COVER PANEL		1
18	33720211 9005	DIVISORIO MIG 288 PVC 2RUL. NERO	BLACK DIVIDING PANEL		1
19	21600042	MANIGLIA PER MIG 166-256	HANDLE		1
20	21690267	CUFFIA OVALE ATTACCO TORCIA BINZEL	TORCH CONNECTION COVER		1
21	22205192	COMMUTATORE PX20 SCH 9813 GIOVENZANA	SWITCH PX20 SCH 9813		1
22	22225022	CONTATTORE 24V 16A 4NA POT. CN-16	24V 16A CN-16 CONTACTOR		1
23	44140036	TRASFORMATORE AUSILIARIO 28X43CU	AUXILIARY TRANSFORMER 28X43CU		1
24	44125223	TRASF. MIG 278 10POS. 230/400V 60X60X150	TRANSFORMER		1
25	44025235	BOBI.MIG 278 10POS. 230/400V 60X60X150AL	WINDING 10 POS. 230/400V 60X60X150AL		3
26	21605010	PRESSACAPO C/GHIERA "STEAB" X FORO D.20	CABLE CLAMP FOR HOLE D.20		2
27	20220030	CAVO NEOPR.4X2,5 MT.3,3 SGUAINATO	INPUT CABLE 4X2,5 M 3,3		1
28	30900027	TUBO POLIPO NERO D.5X10,5 L=2500	BLACK HOSE D.5X10,5 L=2500		1
29	21625048	RUOTA D.230 GOMMA MOZZO D.20 =>11	WHEEL D.230 RUBBER HUB D.20		2
30	21625003	RUOTA D.100 GOMMA + SUPP.GIREV.PERNO M12	RUBBER PIVOTING WHEEL D.100		2
31	33710295 9005	FRONTALE MIG 250 PVC T.N. NERO	FRONT PANEL MIG250 PVC BLACK		1
32	04600268	MANOPOLA D.38 X COMMUT. ROSSA + INDICE	D.38 KNOB FOR RED SWITCH + INDICATOR		1
33	22100002	PRESA DINSE FISSA 25MMQ TBEM25 CX30	FEMALE DINSE PLUG 25SQMM CX30		1

PROPRIETA' ESCLUSIVA & CONFIDENZIALE: questo documento contiene informazioni riservate di proprietà esclusiva di HELVI S.p.A. e non può essere duplicato o inviato a parti terze o usato per altri scopi senza il previo consenso scritto di HELVI S.p.A.

PROPRIETARY & CONFIDENTIAL: this document contains proprietary and confidential information owned by HELVI S.p.A. and may not be duplicated, communicated to other parties or used for any purpose without express written permission of HELVI S.p.A.

PROPIEDAD EXCLUSIVA Y RESERVA: este documento contiene informaciones reservadas de propiedad exclusiva de HELVI S.p.A. Copia, distribución a terceros y/o utilizzo en cualquier forma sin el permiso expreso por escrito de HELVI S.p.A. están prohibidos.

HELVI S.p.A. si riserva il diritto di modificare qualsiasi informazione qui sopra senza preavviso a seguito di possibili migliorie ai propri prodotti. Questo documento, le informazioni qui riportate e/o allegate sono soggetti alle condizioni generali di vendita in vigore con Voi.

Due to constant improvements HELVI S.p.A. reserves the right to amend any of the above without prior notice. This document, the reported and/or enclosed information are subject to the trading terms and conditions in force with you.

A causa de mejoras en sus productos HELVI S.p.A. se reserva el derecho de modificar cualquier información en este documento sin previo aviso. Este documento, las informaciones referidas y/o adjuntas están sujetos a las condiciones generales de venta vigentes con Uds.

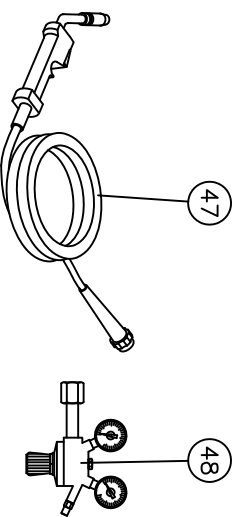
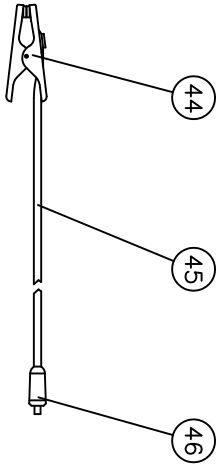
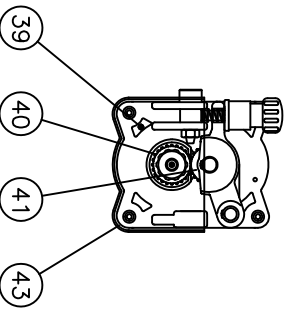
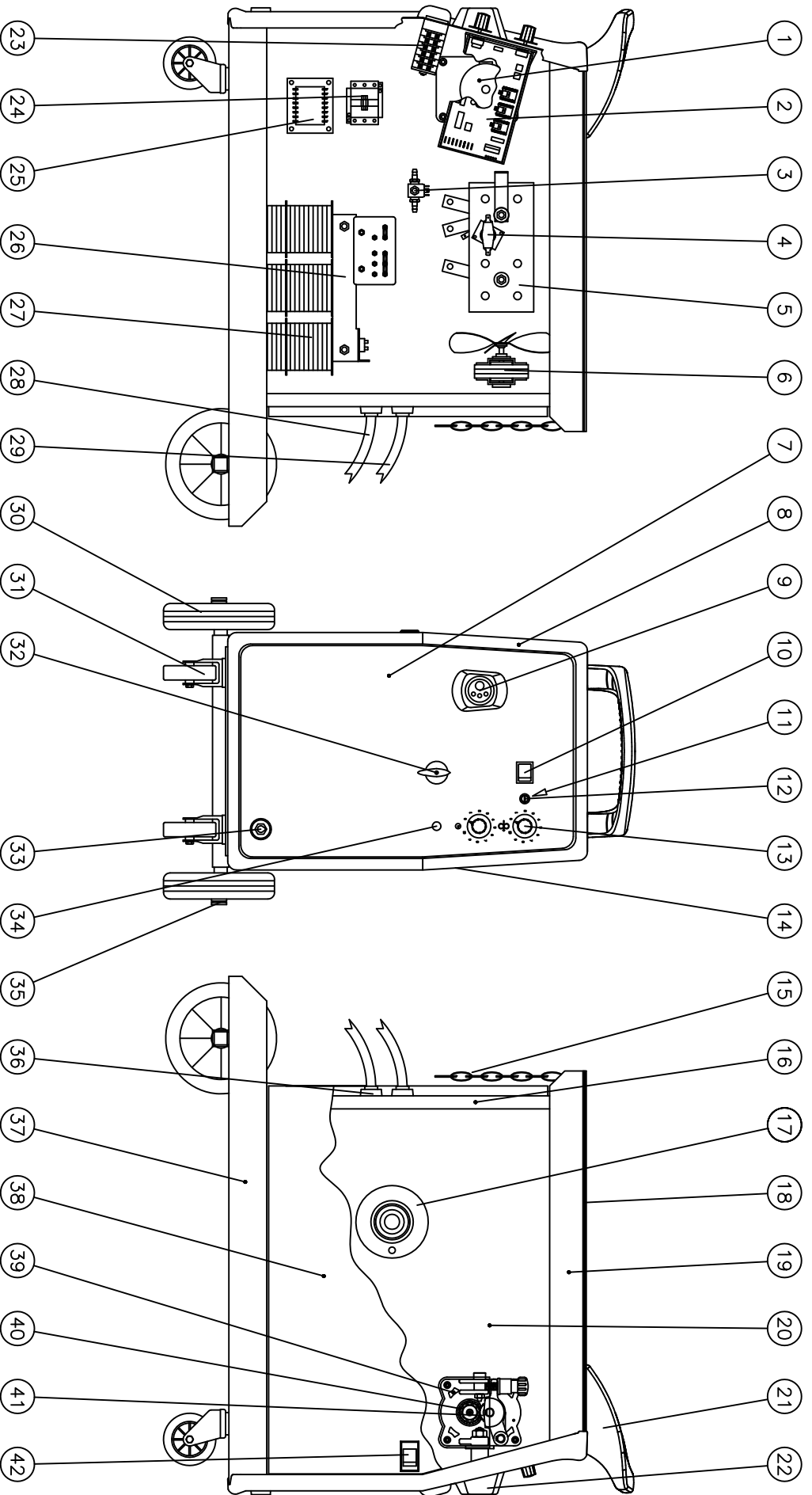

Denominazione		MAXI MIG 248		Codice		E9410126	
Questo disegno non può essere riprodotto, né ceduto a terzi senza nostro espresso consenso.		Materiale	Codice Mat. Prima	Disegnato	Scala	Dim.	Data
							05-11-05
			Peso Kg.	Visto			

POSITION	RL1	SL2	TL3
1	X	X	X
2	X	X	X
3	X	X	X
4	X	X	X
5	X	X	X
6	X	X	X
7	X	X	X
8	X	X	X
9	X	X	X
10	X	X	X

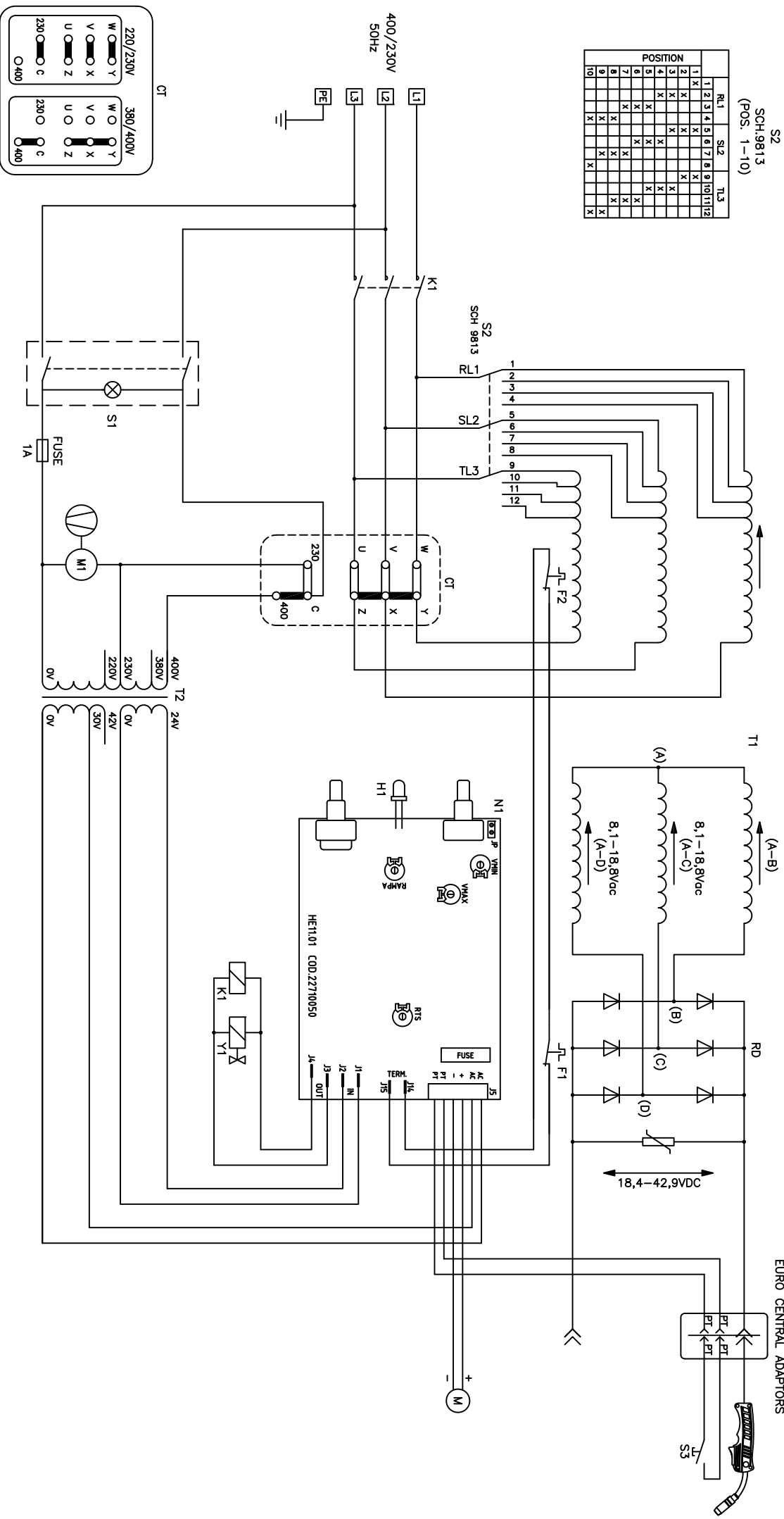

F1-F2	THERMOSTAT	THERMOSTATE	THERMOSTAT	THERMOSTATO	THERMOSTATO
H1	THERMOSTAT LAMP	THERMOSTATLAMPPE	LAMPE SECURITE' THERMIQUE	THERMOSTATO PILOTO	LAMPADA INTERVENTO THERMOSTATO
K1	RELAY	RELAIS	RELAIS	RELE'	TELERUTTORE
Y1	SOLENOID VALVE	ELECTROVENTIL	ELECTROVANNE	ELECTROVALVULA	ELECTROVALVOLA
M	WIRE FEEDING MOTOR	DRAPHYONSCHUB MOTOR	MOTEUR D'ENTRAINEMENT DU FIL	EQUIPO ARRASTRA HILO	MOTORE TRAVIA HILO
M1	FAN	VENTILATOR	VENTILATEUR	VENTILADOR	VENTILATORE
N1	P.C. BOARD	ELEKTRONIK-PLATTE	FICHE ELECTRONIQUE	CIRCUITO ELECTRONICO	SCHEDA ELETTRONICA
RD	RECTIFIER	GLEICHRICHTER	REDRESSEUR	RECTIFICADOR	PONTE RADDRIZZATORE

S1	ON - OFF	ON - OFF	ON - OFF	ON - OFF	ON - OFF
S2	SWITCH	UMSCHALTER	COMMUTATEUR	COMMUTADOR	COMMUTATORE
S3	TORCH TRIGGER	BRENNER SCHALTER	BOUTON TORCHE	PULSADOR DE LA TORCHA	PULSANTE TORCIA
T1	TRANSFORMER	TRANSFORMATOR	TRANSFORMATEUR	TRANSFORMADOR	TRASFORMATORE
T2	AUXILIARY TRANSFORMER	HILFSTRANSFORMATOR	TRANSFORMATEUR AUXILIAIRE	TRANSFORMADOR AUXILIARIO	TRASFORMATORE AUSILIARIO

Denominazione **MAXIMIG 278 230/400V *PCB HE1.01 W*** Codice **S9410197A**

Questo disegno non può essere riprodotto, né ceduto a terzi senza nostro espresso consenso.

Materialie	Codice Mat. Prima	Disegnato	Scala
Dim.	Peso Kg.	Visto	Data

30-06-11