

LISTA RICAMBI - SPARE PARTS LIST - LISTA PIEZAS DE REPUESTO



TYPE OF EQUIPMENT

MODEL

MULTIPROCESS MMA/MIG WELDER

FOX 181S 1PH 230V

SERIAL NO. FROM H-14-305806	PAGE No. 1 of 2	CODE	99820031	WIRING DIAGRAM	S9820026	PARTS DRAWING	E9820032	DATE	05/10/2016
---------------------------------------	------------------------	-------------	-----------------	--------------------------	-----------------	-------------------------	-----------------	-------------	-------------------

No.	P/N	DESCRIZIONE ARTICOLO	ITEM DESCRIPTION	DESCRIPCIÓN DEL ARTÍCULO	QTY
01	21690226	CHIUSURA A SLITTA A FILO	DOOR LATCH		1
02	33705703 3020	SPORTELLINO SX FOX 170/190 ROSSO	LEFT DOOR FOX 170/190 RED		1
03	21800069	VOLANTINO X ASPO MINI D.36 DADO M10 <=66	HAND WHEEL		1
04	33800043	MOLLA GREZ.EST.14X1,8X4,5SP.L=15,5 SPIAN	SPRING		1
05	21690715	ASPO MINI MOBILE X ROCCHETTI D.16-50	MINI SPOOL HOLDER RETAINING RING		1
06	55200645	PERNO ASPO MINI M10 L=87 ZN. 33810141	SPOOL HOLDER SHAFT M10 L=87MM		1
07	21690714	ASPO MINI FISSO X ROCCHETTI D.16-50	FIXED SPOOL HOLDER		1
08	22900001	ELETTRORVALVOLA 4W 230V 50HZ 1/8"FF	GAS SOLENOID VALVE 4W 230V 50HZ 1/8"FF		1
09	22910004	RACCORDO PORTATUBO D.6 1/8"M	HOSE TAIL D.6 1/8"M		2
10	22735375	SCHEDA REGOLAZ.ESTERNA BBT-SLOPE X FOX	SLOPE EXTERNAL REGULATION PCB		1
11	21690737	MANOPOLA M1924 X ALB.D.6 CAPP/INDI ROSSO	KNOB M1924		2
12	21800067	POMELLO D.25 CON BOCCOLA FILETTATA M8	KNOB WITH THREADED BUSHING		2
13	04600412	KIT BASETTA GAS-NO GAS PER FOX	KIT GAS/NO GAS CHANGE BOARD		1
14	33720287 9005	DIVISORIO FOX PFC NO DEVIATORE NERO	BLACK INTERNAL PANEL FOX PFC		1
15	04600145	MOTORE D.37 + PIGNONE	MOTOR D.37 + PINION		1
16	44400030	MOTORIDUT.PL.NERO ANONIMO D.37 RUL.08-06	PLASTIC WIRE FEEDER D.37 ROLLS 08-06		1
17	77650386	TARGA POLICARBONATO FOX 181S HELVI	FRONT LABEL FOX 181		1
18	04600332	MANOPOLA D.32 X POTENZ. ROSSA + INDICE	RED KNOB D.32 FOR POTENTIOM. + POINTER		2
19	23005492	CANNETTA GUIDAFILO D.2X5 L=87 RIBASSATA	WIRE GUIDE CAPILLARY TUBE D.2X5 L=87 LOW		1
20	23005501	ATTACCO MINIEURO PUNG.L=32 + CAN.L=87	MIG GUN EURO CONNECTION L=32		1
21	22100002	PRESA DINSE FISSA 25MMQ TBEM25 CX30	FEMALE DINSE PLUG 25SQMM CX30		2
22	21690700B	GUSCIO ANTERIORE 2 DINSE + FORO AT.EURO	FRONT TRIM 2 DINSES + EURO PLUG HOLE		1
23	22735448	SCHEDA FRONTALE FOX 180 PER ELET. BASICI	FRONT PANEL PCB		1
24	33700365 9005	FONDO FOX 170 NERO	BOTTOM PANEL BLACK		1
25	22735449	MODULO INVERTER 160A MIG-MMA ELET.BASICI	COMPLETE MODULE 160A MIG-MMA		1
26	22225331	RELE JQX-50F 40A 220VAC	RELAY JQX-50F 40A 220VAC		1
27	22200047	INT.BIPOLARE NERO NO LUMINOSO C/PROTEZ.	BIPOLAR BLACK SWITCH W/PROTECTION		1
28	04600234	PRESSACAVO X CAVO D.10+VITE AUTOF.	CABLE CLAMP D.10 + SCREW		1
29	20220022	CAVO PVC 3X2,5 MT.2,5 SPINA SHUCO	INPUT CABLE 3X2,5 M 2,5 WITH SHUKO PLUG		1
30	21690701A	GUSCIO POSTERIORE FOX 170 INT.CON PROT.	BACK FRAME FOX 170/180		1
31	21600060	CINGHIA FERMA CAVO X FOX 170 L=250 H=15	SECURING CABLE BELT		1
32	21600059	MANIGLIA CURVA FOX 170-190 CON GRADINO	CURVED HANDLE WITH STEP		1
33	33705702 3020	MANTELLO DX FOX 170 ROSSO	RIGHT PANEL FOX 170 RED		1

PROPRIETA' ESCLUSIVA & CONFIDENZIALE: questo documento contiene informazioni riservate di proprietà esclusiva di HELVI S.p.A. e non può essere duplicato o inviato a parti terze o usato per altri scopi senza il previo consenso scritto di HELVI S.p.A.

PROPRIÉTÉ EXCLUSIVE ET RÉSERVE: ce document contient des informations réservées de propriété exclusive de HELVI S. p. A. et ne doit pas être photocopié, communiqué à tiers ou utilisé pour autres buts sans l'expresse permission écrite de HELVI. S.p.A.

AUSSCHLIEßENDES EIGENTUM & VERTRAULICHKEIT: dieses Dokument enthält reservierten Informationen, die von ausschließendem Eigentum von HELVI S. p. A. sind. Diese Informationen dürfen nicht reproduziert, zu anderen Parteien mitgeteilt oder für irgendeinen Zweck

HELVI S.p.A. si riserva il diritto di modificare qualsiasi informazione qui sopra senza preavviso a seguito di possibili migliorie ai propri prodotti. Questo documento, le informazioni qui riportate e/o allegate sono soggetti alle condizioni generali di v

En raison des constantes améliorations HELVI S.p.A. se réserve le droit de modifier n'importe quelles informations ci dessus sans notification préalable. Ce document, les informations rapportées et/ou annexées sont assujetties aux conditions générales de v

Auf Grund beständiger Verbesserungen HELVI S. p. A. reserviert das Recht, irgendetwas vom oben ohne vorherige Ankündigung zu ergänzen oder zu ändern. Dieses Dokument, die berichteten bzw. eingeschlossenen Informationen sind abhängig von der allgemeinen Verk

LISTA RICAMBI - SPARE PARTS LIST - LISTA PIEZAS DE REPUESTO



TYPE OF EQUIPMENT

MODEL

MULTIPROCESS MMA/MIG WELDER

FOX 181S 1PH 230V

SERIAL NO. FROM H-14-305806	PAGE No.2 of 2	CODE	99820031	WIRING DIAGRAM	S9820026	PARTS DRAWING	E9820032	DATE	05/10/2016
---------------------------------------	----------------	------	----------	-------------------	----------	------------------	----------	------	------------

No.	P/N	DESCRIZIONE ARTICOLO	ITEM DESCRIPTION	DESCRIPCIÓN DEL ARTÍCULO	QTY
34	21690225	CERNIERA PER SPORTELLINO IN PLASTICA 20X30	PLASTIC HINGE FOR ACCESS PANEL 20X30		2
35	21690702	ASSIEME AGGANCIAMENTO SUPP.CAVO TORCIA FOX170	TORCH CABLE ATTACHMENT SUPPORT		1
36	33805001	RULLINO TRAINAF. D.9X30 0,6-0,8 ZIGR. ZN	WIRE FEED ROLL D.9X30 0,6-0,8MM KNURLED		1
37	30900030	TUBO POLIPO NERO D.5X10,5 L=2000	BLACK GAS HOSE D.5X10,5 L=2000		1
38	23000440	TORCIA MA-15 MINI MT.3 ATT.EURO CAVO 12	MA-15 TORCH, 3MT. CABLE, EURO CONN.		1
39	22110007	PINZA DI MASSA ART.261 -OK 150-200A	EARTH CLAMP ART.261 - OK 150-200A		1
40	43210205	CAVO DI MASSA 10 MMQ MT.2 IND.200/DN25	EARTH CABLE 10 MMQ MT.2 IND.200/DN25		1
41	22100001	SPINOTTO DINSE VOLANTE 25MMQ TSKM25 CX20	DINSE PLUG 25SQMM CX20		1
42	21905064	MASCHERA IN PLASTICA HE2012 VETRO 75X98	PLASTIC WELDING SHIELD GLASS 75X98		1
43	44900001	CONFEZIONE VETRI X MASCHERA 75X98 DIN11	BAG WITH GLASSES FOR CARTON MASK 75X98		1

PROPRIETÀ ESCLUSIVA & CONFIDENZIALE: questo documento contiene informazioni riservate di proprietà esclusiva di HELVI S.p.A. e non può essere duplicato o inviato a parti terze o usato per altri scopi senza il previo consenso scritto di HELVI S.p.A.

PROPRIÉTÉ EXCLUSIVE ET RÉSERVE: ce document contient des informations réservées de propriété exclusive de HELVI S. p. A. et ne doit pas être photocopié, communiqué à tiers ou utilisé pour autres buts sans l'expresse permission écrite de HELVI S.p.A.

AUSSCHLIEßENDES EIGENTUM & VERTRÄULICHKEIT: dieses Dokument enthält reservierten Informationen, die von ausschließendem Eigentum von HELVI S. p. A. sind. Diese Informationen dürfen nicht reproduziert, zu anderen Parteien mitgeteilt oder für irgendeinen Zweck HELVI S.p.A. si riserva il diritto di modificare qualsiasi informazione qui sopra senza preavviso a seguito di possibili migliorie ai propri prodotti. Questo documento, le informazioni qui riportate e/o allegate sono soggetti alle condizioni generali di vendita.

En raison des constantes améliorations HELVI S.p.A. se réserve le droit de modifier n'importe quelles informations ci dessus sans notification préalable. Ce document, les informations rapportées et/ou annexées sont assujetties aux conditions générales de vente.

Auf Grund beständiger Verbesserungen HELVI S. p. A. reserviert das Recht, irgendetwas vom oben ohne vorherige Ankündigung zu ergänzen oder zu ändern. Dieses Dokument, die berichteten bzw. eingeschlossenen Informationen sind abhängig von der allgemeinen Verkauf.

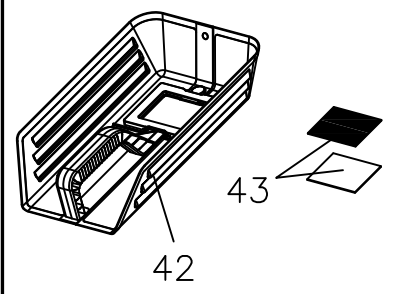
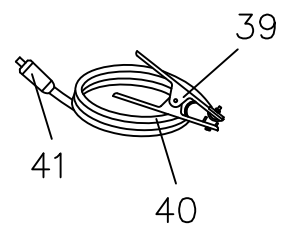
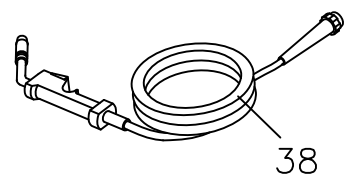
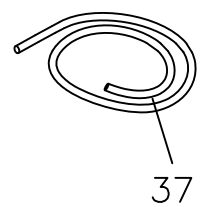
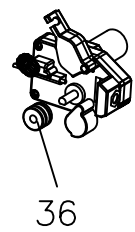
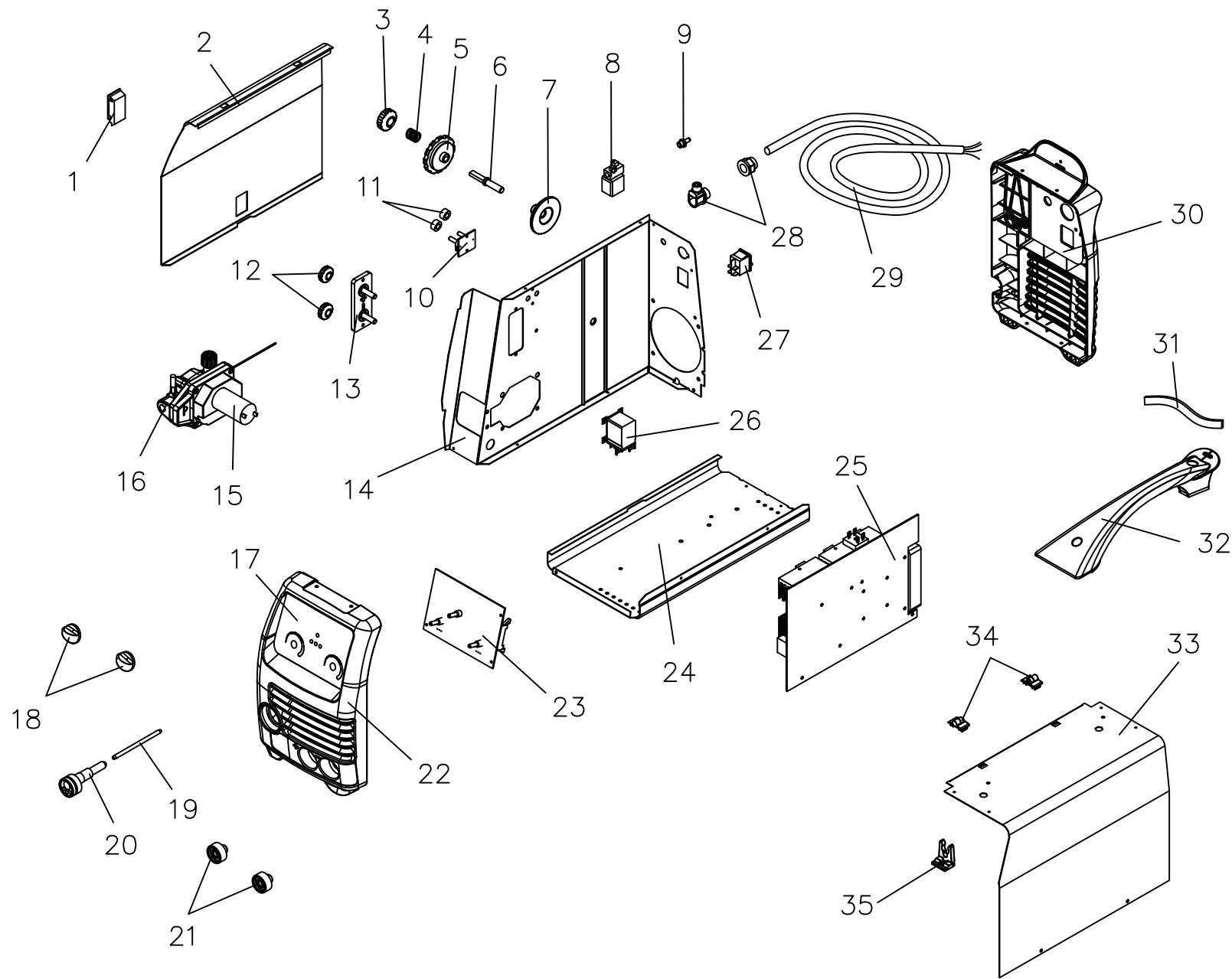

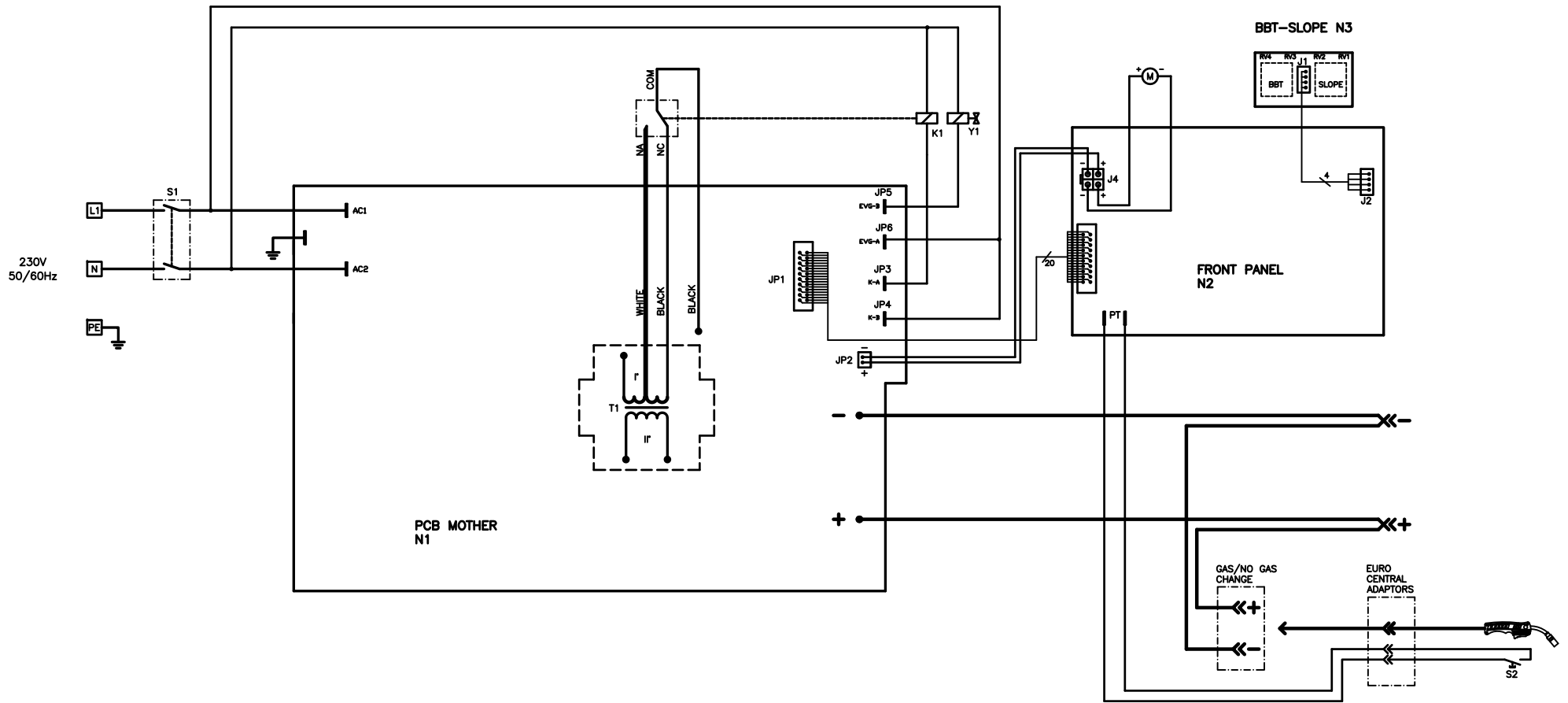

K1	RELAY	RELAIS	RELAIS	RELAIS	RELE'
Y1	SOLENOID VALVE	ELEKTROVENTIL	ELETROVANNE	ELECTROVALVULA	ELETTROVALVOLA
M	WIRE FEEDING MOTOR	DRAHTVORSCHUB MOTOR	MOTEUR D'ENTRAINEMENT DU FIL	EQUIPO ARRASSTRA HILO	MOTORE TRAINA FILO

N1-N3	P.C. BOARD	ELEKTRONIK-PLATTE	FICHE ELECTRONIQUE	CIRCUITO ELECTRONICO	SCHEDA ELETTRONICA
S1	ON - OFF	ON - OFF	ON - OFF	INTERRUPTOR ON - OFF	ON - OFF
S2	TORCH TRIGGER	BRENNER SCHALTER	BOUTON TORCHE	PULSADOR DE LA ANTORCHA	PULSANTE TORCIA
T1	TRANSFORMER	TRANSFORMATOR	TRANSFORMATEUR	TRANSFORMADOR	TRASFORMATORE