

LISTA RICAMBI - SPARE PARTS LIST - LISTA PIEZAS DE REPUESTO



TYPE OF EQUIPMENT

MODEL

PLASMA CUTTER PC 33 INVERTER 230V

REF.	PAGE No. 1 of 1	CODE	99830024	WIRING DIAGRAM	S9830019A	PARTS DRAWING	E9830011	DATE	12/10/2011
------	-----------------	------	----------	----------------	-----------	---------------	----------	------	------------

No.	P/N	DESCRIZIONE ARTICOLO	ITEM DESCRIPTION	DESCRIPCIÓN DEL ARTÍCULO	QTY
01	21605040	PRESSACAVO MAXIBLOCK M25X1,5 NERO	CABLE CLAMP M25X1,5		1
01	21605041	DADO X PRESSACAVO MAXIBLOCK M25X1,5 NERO	NUT FOR CABLE CLAMP M25X1,5		1
02	77650138	TARGA AD.SCALA REGOLAZIONE PC 33 NEUTRA	REGULATION PLATE		1
02	77650139	ETICHETTA ADESIVA PC 33	FRONT LABEL		1
03	04600331	MANOPOLA D.26 X POTENZ. ROSSA + INDICE	RED KNOB D.26 FOR POTENTIOM. + POINTER		1
04	21690523	GUSCIO ANTERIORE PLASMA PC 33 (21690391)	FRONT PLASTIC PANEL PC 33		1
05	33620189	DIVISORIO PC 43	DIVIDING PANEL PC43		1
06	22900012	ELET.5313 230V BRK 1/8"G 3V DN 2,5 VITON	SOLENOIDE VALVE 5313 230V BRK 1/8"G 3V		1
07	22900016	PRESSOSTATO TAR.3,6 BAR(DP.0.8BAR) 1/8"M	PRESSURE SWITCH 3,6BAR		1
08	21600030	MANIGLIA CURVA (NYLON) X MIG160 PLASTICA	PLASTIC HANDLE		1
09	33705617 3020	MANTELLO PLASMA PC 43 ROSSO	COVER PANEL PC 43		1
10	04600234	PRESSACAVO HELVI X CAVO D.10+VITE AUTOF.	CABLE CLAMP D.10 + SCREW		1
11	20220022	CAVO PVC 3X2,5 MT.2,5 SPINA SHUCO	INPUT CABLE 3X2,5 M 2,5 WITH SHUKO PLUG		1
12	23010070	TORCIA PLASMA PT-40 MT.4 ATT.DIRETTO	PLASMA TORCH PT-40 MT.4 DIR. CONN.		1
13	21605039	PRESSACAVO A GHIERA X FORO 20 NERO +DADO	CABLE CLAMP FOR D.20 HOLE + NUT		1
14	43210150	CAVO DI MASSA 6 MMQ MT.4 IND.200/FASTON	EARTH CABLE 6 MM2 M 4 CL. 200/FASTON		1
15	22110007	PINZA DI MASSA ART.261 -OK 150- IND.200A	EARTH CLAMP ART.261 - OK 150-200A		1
16	22735213	PCB FRONT PANEL PLASMA LINCOLN	PCB FRONT PANEL PLASMA		1
17	42735123	SCHEDA CONTROLLO PLASMA PC 33 *TARATA*	CONTROL PC BOARD PLASMA PC 33		1
18	42735133	MODULO PLASMA PC 33 230V (DIV.PC43)	MAIN PCB ASSEMBLY PC33		1
19	33700300 9005	FONDO PLASMA PC 43 NERO	BOTTOM PANEL PC 43		1
20	21610019	PIEDINO IN GOMMA PER APEX	LITTLE FEET		1
21	22200043	INT. BIPOLARE NERO NON LUMINOSO HY12-9-4	DOUBLE POLE SWITCH		1
22	22905079	FILTRO REGOLATORE AT-FRM 1/4 C/MAN.PROT.	FILTER AT-FRM 1/4 W/MAN.		1
23	22905080	MANOMETRO X FILTRO REGOLATORE AT-FRM	FILTER GAUGE		1

PROPRIETA' ESCLUSIVA & CONFIDENZIALE: questo documento contiene informazioni riservate di proprietà esclusiva di HELVI S.p.A. e non può essere duplicato o inviato a parti terze o usato per altri scopi senza il previo consenso scritto di HELVI S.p.A.

PROPRIETARY & CONFIDENTIAL: this document contains proprietary and confidential information owned by HELVI S.p.A. and may not be duplicated, communicated to other parties or used for any purpose without express written permission of HELVI S.p.A.

PROPIEDAD EXCLUSIVA Y RESERVA: este documento contiene informaciones reservadas de propiedad exclusiva de HELVI S.p.A. Copia, distribución a terceros y/o utilizzo en cualquier forma sin el permiso expreso por escrito de HELVI S.p.A. están prohibidos.

HELVI S.p.A. si riserva il diritto di modificare qualsiasi informazione qui sopra senza preavviso a seguito di possibili migliorie ai propri prodotti. Questo documento, le informazioni qui riportate e/o allegate sono soggetti alle condizioni generali di vendita in vigore con Voi.

Due to constant improvements HELVI S.p.A. reserves the right to amend any of the above without prior notice. This document, the reported and/or enclosed information are subject to the trading terms and conditions in force with you.

A causa de mejoras en sus productos HELVI S.p.A. se reserva el derecho de modificar cualquier información en este documento sin previo aviso. Este documento, las informaciones referidas y/o adjuntas están sujetos a las condiciones generales de venta vigentes con Uds.

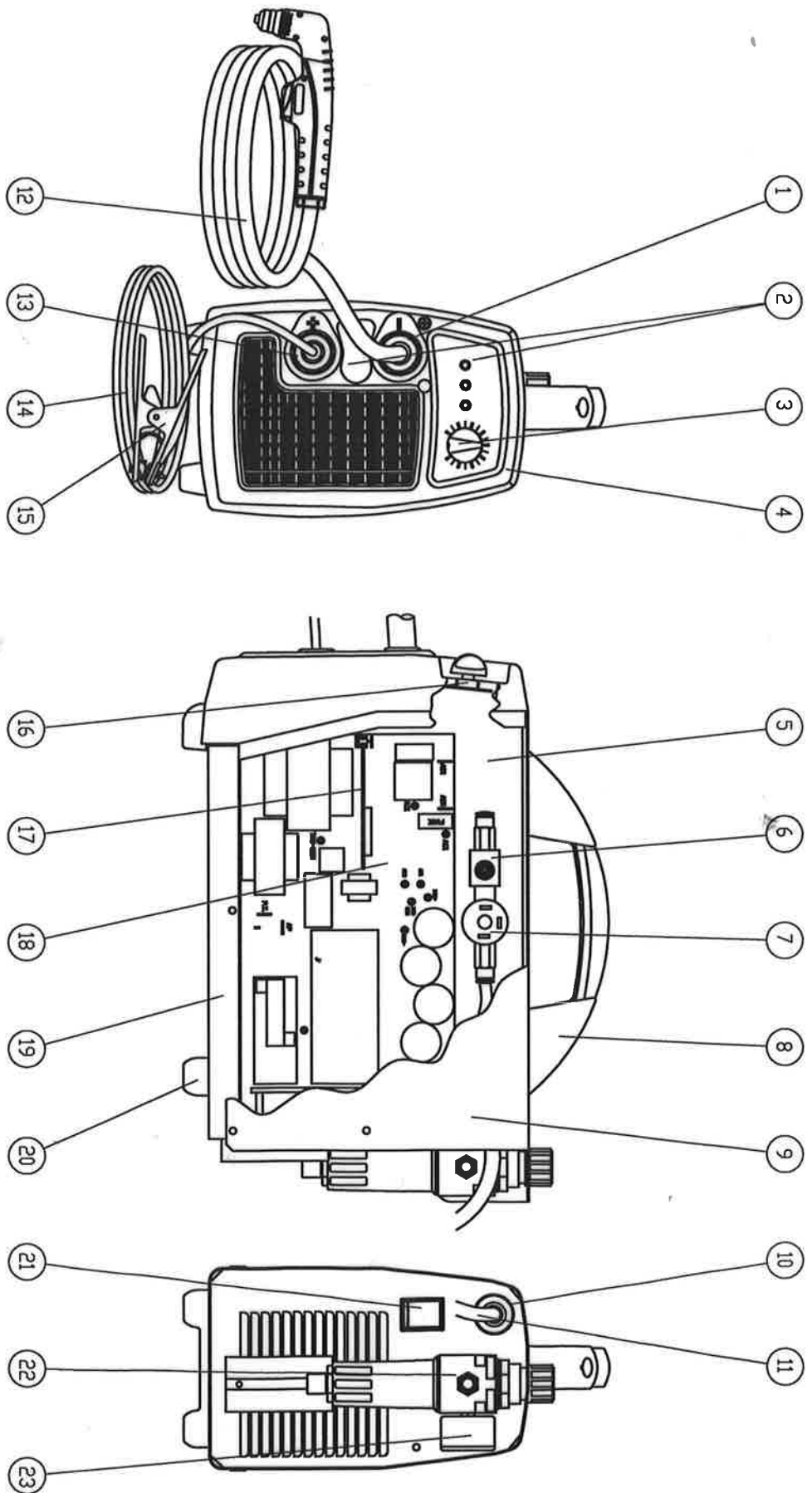

Denominazione

PLASMA PC 33

Codice

E9830011



Questo disegno non può essere riprodotto, né ceduto o terzi senza nostro espresso consenso.

Materiale

Codice Mat. Prima

Disegnato

Scala

Dim.

Peso Kg.

Visto

Data

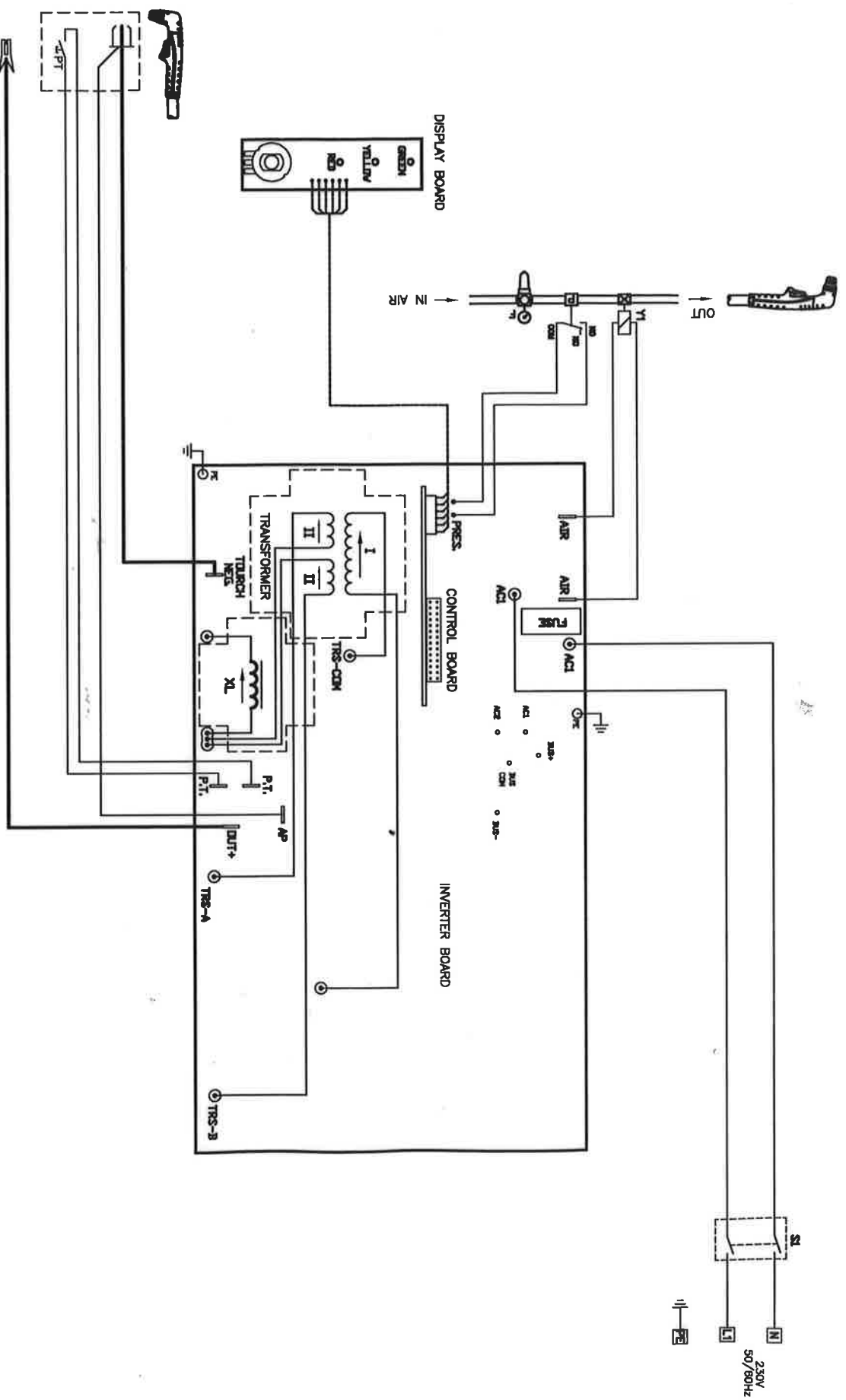

S1	ON - OFF	ON - OFF	ON - OFF	ON - OFF
Y1	SOLENOID VALVE	ELEKTROMAGNET	ELEKTROMAGNET	ELEKTROMAGNET
P	PRESSOSTAT	LÜFTDRUCKSCHWELTER	PRESSOSTAT	PRESSOSTAT
PT	TORCH PUSH BUTTON	BRENNERSCHWELTER	BOLTON TORCHE	PLASMA TORCHA
F	AIR FILTER-REDUCER	FILTR-DRUCKREDUZIERER	FILTR AIR-LANDELEITER	FILTR-REGULATOR
XL	CHOKE	WIDENZ	WIDENZ	WIDENZ

Denominazione PLASMA PC 33 230V Codice S9830019A