

# LISTA RICAMBI - SPARE PARTS LIST - LISTA PIEZAS DE REPUESTO



TYPE OF EQUIPMENT  
**MMA/TIG WELDER**

MODEL  
**GLOBUS 211 230V**

<b>SERIAL NO. FROM</b> H-14-311816	PAGE No. 1 of 1	CODE <b>99805973</b>	WIRING DIAGRAM <b>S9805087</b>	PARTS DRAWING <b>E9805142</b>	DATE <b>06/10/2016</b>
---------------------------------------	-----------------	-------------------------	--------------------------------------	-------------------------------------	---------------------------

No.	P/N	DESCRIZIONE ARTICOLO	ITEM DESCRIPTION	DESCRIPCIÓN DEL ARTÍCULO	QTY
01	04600331	MANOPOLA D.26 X POTENZ. ROSSA + INDICE	RED KNOB D.26 FOR POTENTIOM. + POINTER		1
02	04600330	MANOPOLA D.20 X POTENZ. ROSSA + INDICE	RED KNOB D.20 FOR POTENTIOM. + POINTER		2
03	77650127	TARGA AD. SCALA REGOLAZIONI	ADHESIVE PLATE		1
04	22735132	SCHEDA FRONT-PAN.GLOBUS 200 (3 POTENZ.)	FRONT PANEL P.C.BOARD GL200 (3 POT.)		1
05	33620275	DIVISORIO GLOBUS 201-225HF	DIVIDING PANEL		1
06	33705753R3003	MANTELLINO GLOBUS 201 ROSSO RAG	RED COVER PANEL		1
07	44135112	IMPEDENZA INVERTER GL200	CHOKE		1
08	22735474	PCB MAIN BOARD GLOB200 VERS2014	MAIN PC BOARD GLOBUS200		1
09	22735475	PCB SWITCHING GLOB200 VERS2014	PCB SWITCHING GLOB200		1
10	22205198	COMMUTATORE CA 2602	ROTARY SWITCH CA2602		1
11	20220136	CAVO NEOPR.3X4 MT.2,5 SGUAINATO	INPUT CABLE 3X4 M2,5 WITHOUT PLUG		1
12	77650074	ETICHETTA AD. O-I X GLOBUS 200-200C-210	BACK SIDE LABEL FOR GLOBUS 200-200C-210		1
13	04600268	MANOPOLA D.38 X COMMUT. ROSSA + INDICE	D.38 KNOB FOR RED SWITCH + INDICATOR		1
14	21600030	MANIGLIA CURVA (NYLON PA6) X MIG160	PLASTIC HANDLE		1
15	21605010	PRESSACAVO C/GHIERA "STEAB" X FORO D.20	CABLE CLAMP FOR HOLE D.20		1
16	21690407	GUSCIO ANTERIORE GLOBUS 200	FRONT FRAME GLOBUS 200		1
17	22105125	CONNETTORE 3 POLI DA PANNELLO FEMMINA	3 PIN FEMALE CONNECTOR		1
18	22100009	PRESA DINSE FISS.PIC.50MMQ TBE35-50 CX58	50SQMM. DINSE SOCKET TBE35-50 CX58		2
19	22910023	ATTACCO MASCHIO M12X1 + PORTATUBO	GAS CONNECTOR M12X1 (MALE)		1
20	44155095	TRASFORMATORE GLOBUS 201 200A	TRANSFORMER GLOBUS 201		1
21	26075013	SONDA DI CORRENTE YNC-200A =012	HALL PROBE YNC-200A		1
22	22735476	PCB CONTROLLO GLOB200 VERS2014	CONTROL PCB GLOB200 V.2014		1
23	22900001	ELETTROVALVOLA 4W 230V 50HZ 1/8"FF	GAS SOLENOID VALVE 4W 230V 50HZ 1/8"FF		1
24	33700411R7016	FONDO GLOBUS 201 GRIGIO RAG	LOWER PANEL		1
25	22800053	VENT. A2175HBT-T 172X150X51 230V 50/60HZ	FAN 172X150X51 230V 50/60HZ		1
26	22910023	ATTACCO MASCHIO M12X1 + PORTATUBO	GAS CONNECTOR M12X1 (MALE)		1
27	21690408	GUSCIO POSTERIORE GLOBUS 200	BACK FRAME FOR GLOBUS 200		1
28	22910024	ATTACCO FEMM.M12X1 + PORTAT. D.7 ESAG.14	GAS CONNECTOR M12X1 (FEMALE)		2
29	22105126	CONNETTORE 3 POLI VOLANTE MASCHIO	3 PIN MALE CONNECTOR		1

**PROPRIETA' ESCLUSIVA & CONFIDENZIALE:** questo documento contiene informazioni riservate di proprietà esclusiva di HELVI S.p.A. e non può essere duplicato o inviato a parti terze o usato per altri scopi senza il previo consenso scritto di HELVI S.p.A.  
**PROPRIÉTÉ EXCLUSIVE ET RÉSERVE:** ce document contient des informations réservées de propriété exclusive de HELVI S. p. A. et ne doit pas être photocopié, communiqué à tiers ou utilisé pour autres buts sans l'expresse permission écrite de HELVI. S.p.A.  
**AUSSCHLIEßENDES EIGENTUM & VERTRAULICHKEIT:** dieses Dokument enthält reservierten Informationen, die von ausschließendem Eigentum von HELVI S. p. A. sind. Diese Informationen dürfen nicht reproduziert, zu anderen Parteien mitgeteilt oder für irgendeinen Zweck HELVI S.p.A. si riserva il diritto di modificare qualsiasi informazione qui sopra senza preavviso a seguito di possibili migliorie ai propri prodotti. Questo documento, le informazioni qui riportate e/o allegate sono soggetti alle condizioni generali di vendita.  
 En raison des constantes améliorations HELVI S.p.A. se réserve le droit de modifier n'importe quelles informations ci dessus sans notification préalable. Ce document, les informations rapportées et/ou annexées sont assujetties aux conditions générales de vente.  
 Auf Grund beständiger Verbesserungen HELVI S. p. A. reserviert das Recht, irgendetwas vom oben ohne vorherige Ankündigung zu ergänzen oder zu ändern. Dieses Dokument, die berichteten bzw. eingeschlossenen Informationen sind abhängig von der allgemeinen Verk

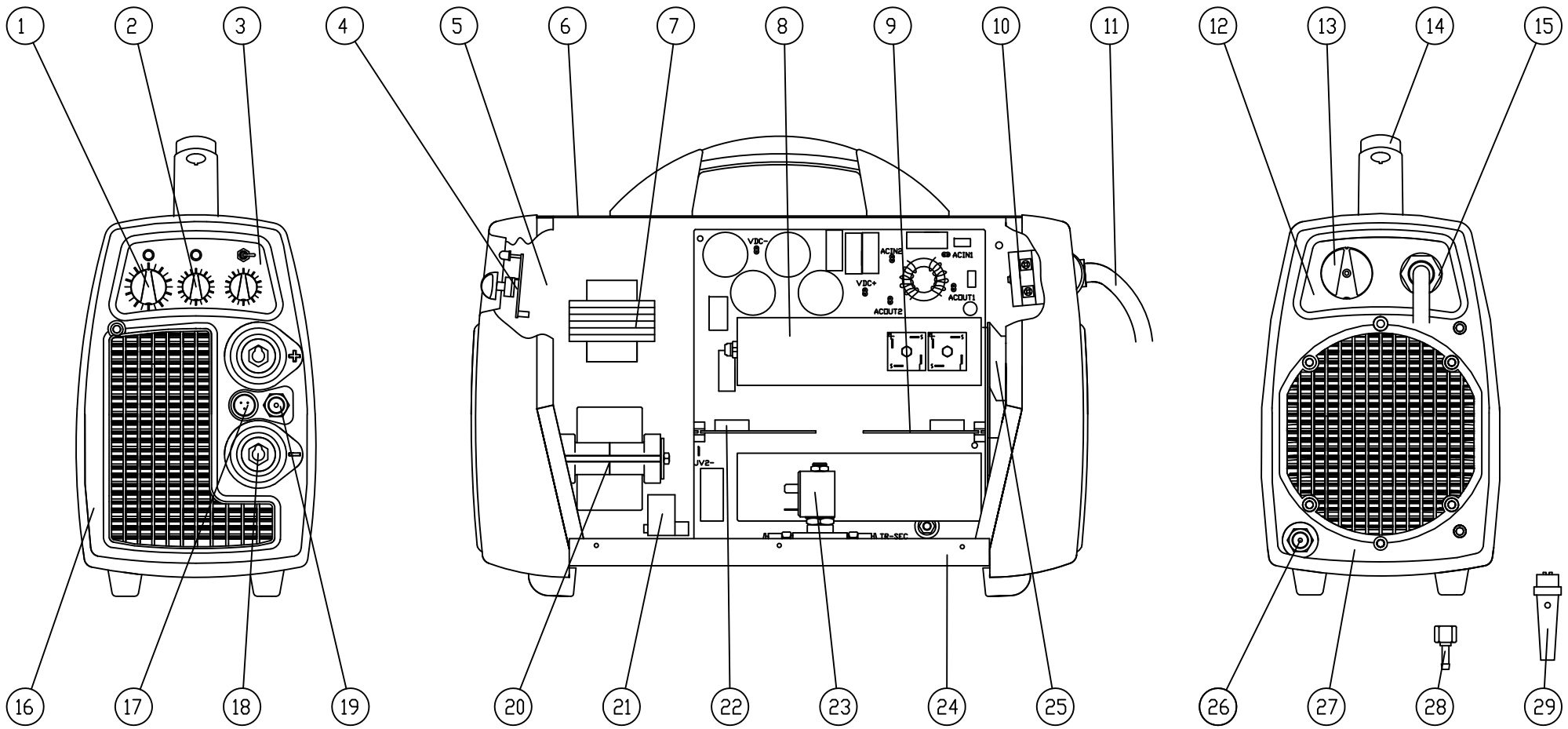

Denominazione		GLOBUS 211		Codice		E9805142	
	Questo disegno non puo' essere riprodotto, ne' ceduto a terzi senza nostro espresso consenso.		Materiale	Codice Mat. Prima	Disegnato	Scala	
	Dim.		Peso Kg.		Visto	Data	

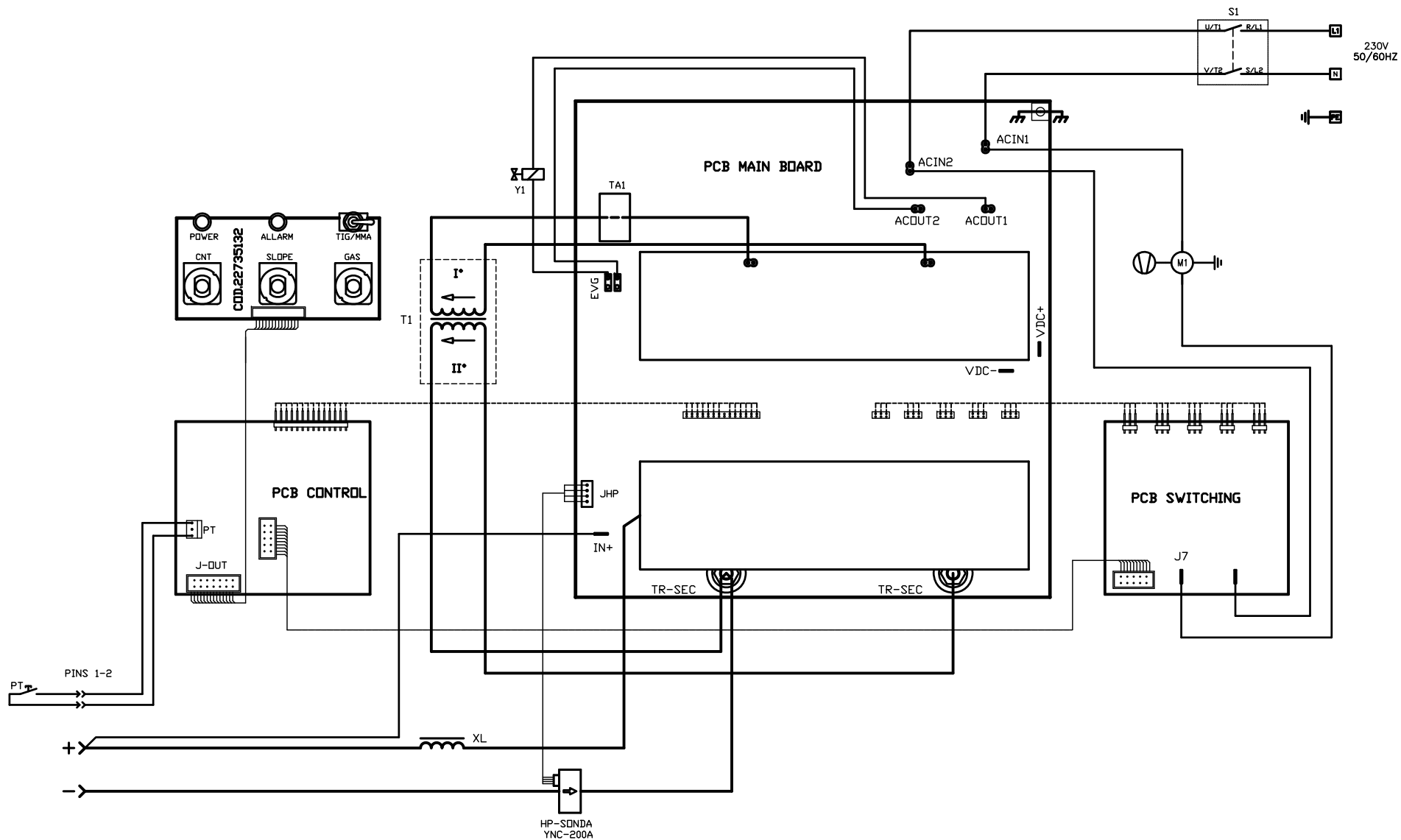

S1	ON-OFF SWITCH	EIN-AUS SCHALTER	INTERRUPTEUR ON-OFF	INTERRUPTOR ON-OFF	INTERRUPTORE ON-OFF
PT	TORCH PUSH BUTTON	BRENNERSCHALTER	BOUTON TORCHE	PULSADOR DE LA ANTORCHA	PULSANTE TORCIA
Y1	SOLENOID VALVE	ELEKTROVENTJL	ELEKTROVANNE	ELECTROVALVULA	ELETTROVALVOLA
M1	FAN	VENTILATOR	VENTILATEUR	VENTILADOR	VENTILATORE
HP	HALL PROBE	STROMSONDE	SONDE DE COURANT	SONDA HALLE	SONDA DI CORRENTE
T1	TRANSFORMER	TRANSFORMATOR	TRANSFORMATEUR	TRANSFORMADOR	TRASFORMATORE
XL	CHOKE	IMPEDANZ	IMPEDANCE	IMPEDENCIA	IMPEDENZA

Denominazione		Codice			
<b>SCHEMA ELETTRICO GLOBUS 211</b>		<b>S9805087</b>		<b>S9805087</b>	
	Questo disegno non puo' essere riprodotto, ne' ceduto a terzi senza nostro espresso consenso.	Materiale	Codice Mat. Prima	Disegnato	Scala
		Dim.	Peso Kg.	Visto	Data
				<b>G.M.</b>	<b>16-12-14</b>