

Denominazione		GLOBUS 201		Codice		E9805143	
Questo disegno non può essere riprodotto, né ceduto a terzi senza nostro espresso consenso.		Materiale	Codice Mat. Prima	Disegnato	Scala	Dim.	Data
		Peso Kg.		Visto			

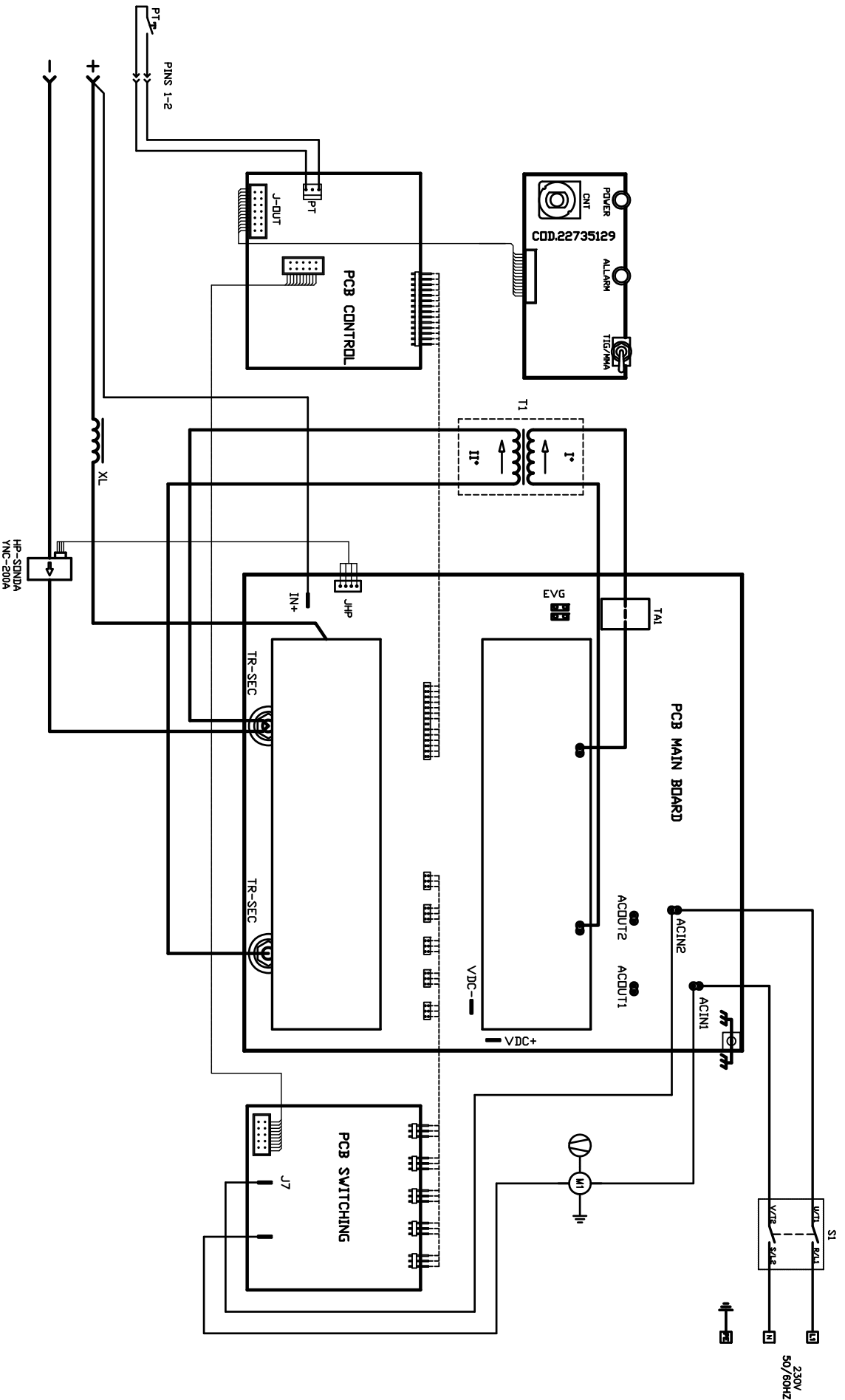



SI	ON-OFF SWITCH	EN-AUS SCHALTER	INTERRUPTEUR ON-OFF	INTERRUPTOR ON-OFF	INTERRUPTORE ON-OFF
PT	TORCH PUSH BUTTON	BRENNERSCHALTER	BOUJON TORCHE	PULSADOR DE LA TORCHA	PULSANTE TORCIA
M1	FAN	VENTILATOR	VENTILATEUR	VENTILADOR	VENTILATORE
HP	HALL PROBE	STROMSONDE	SONDE DE COURANT	SONDA HALLE	SONDA DI CORRENTE
T1	TRANSFORMER	TRANSFORMATOR	TRANSFORMATEUR	TRANSFORMADOR	TRASFORMATORE
XL	CHOKE	IMPEDANZ	IMPEDANCE	IMPEDENCIA	IMPEDENZA

Denominazione

SCHEMA ELETTRICO GLOBUS 201-201C

Questo disegno non puo' essere riprodotto, ne' ceduto a terzi senza nostro espresso consenso.

Materiale	Codice Mat. Prima	Disegnato G.M.	Codice
Dim.	Peso Kg.	Visto	S9805088
			Scelta
			Data 16-12-14

Unemi