

LISTA RICAMBI - SPARE PARTS LIST - LISTA PIEZAS DE REPUESTO



TYPE OF EQUIPMENT

MODEL

PLASMA CUTTING UNIT DIGICUT X45 230/400V

REF FM	PAGE No. 1 of 2	CODE	99610056	WIRING	S9610054	PARTS	E9610045	DATE	25/05/2011
				DIAGRAM		DRAWING			

No.	P/N	DESCRIZIONE ARTICOLO	ITEM DESCRIPTION	DESCRIPCIÓN DEL ARTÍCULO	QTY
01	22205009	COMMUTATORE 12 A A 1202	SWITCH 12 A ON-OFF	CONMUTADOR 12 A 2 POSICIONES	1
02	22900005	PRESSOSTATO TAR.4,3 BAR(DP.0.8BAR) 1/8" M	AIR PRESSURE SWITCH 4,3 BAR	PRESOSTATO 4,3 BAR	1
03	22720027	SCHEDA MADRE PLASMA SIX SCR X45 - 150A	MOTHERBOARD PLASMA SIX SCR 150A	CIRCUITO PRINCIPAL SIX SCR 150A	1
04	22720026	SCHEDA INTERFACCIA CNC PLASMA X25 - X45	CNC MACHINE INTERFACE PCB PLASMAX25- X45	CIRCUITO DE INTREFAZ CNC	1
05	30905016	STUOIA PORTAOGGET.3X268X450 ALCAMIG 250	MAT FOR TOOLS 3X268X450	GOMA 3X268X450	1
06	33705534R3003	COPERCHIO PLASMA DIGICUT X45 ROSSO RAG	RED COVER PANEL	PANEL DE COBERTURA ROJO	1
07	22225020	CONTATTORE CN-65 24V	CONTACTOR CN-65 24V	CONTACTOR CN-65 24V	1
08	22220016	PORTAFUSIBILE PTF/70 6,3A 250V	FUSE HOLDER PTF/70 6,3A 250V	PORTAFUSIBILE PTF/70 6,3A 250V	3
09	22220004	FUSIBILE IN VETRO 5X20 T 2A 250V	FUSE 5X20 T 2A 250V	FUSIBILE 5X20 T 2A 250V	3
10	23015212	ATTACCO TORCIA PLASMA CENTRALIZ. TECMO	CENTRAL CONNECTOR FOR PLASMA TORCH	CONEXION ANTORCHA PLASMA	1
11	22905039	REGOLATORE S/MANOMETRO M/150/1	REGULATOR W/OUT GAUGE	REGULADOR SIN MANOMETRO	1
12	33710366R7016	TARGA DIGICUT 40 INCLINATO GRIGIO RAG	GREY PLATE	PLACA GRIS	1
13	22905042	MANOMETRO X PLASMA 50 1/8" 0-12 BAR/PSI	GAUGE	MANOMETRO	1
14	21690371	MANOPOLA ROSSA X COM.PERNO 5 MM B-G1470R	RED SWITCH KNOB	POMO ROJO PARA CONMUTADOR	1
15	22720025	SCHEDA FRONT-PANEL SIX-SCR PLASMA 150	FRONT PANEL PCBOARD SIX-SCR	CIRCUITO PANEL FRONTAL SIX-SCR	1
16	21690550	MANOPOLA D.43 (ABS ROSSO - GOMMA NERA)	SWITHCH KNOB D43	POMO D.43	1
17	20220094	CAVO NEOPR.4X10 MT.4,5 SGUAINATO	INPUT CABLE 4X10 M 4,5	CABLE DE ALIMENTACION M 4,5	1
18	21605011	PRESSACAVO C/GHIERA "STEAB" X FORO D.30	CABLE CLAMP HOLE D.30	PRENSA CABLE	1
19	22315012	CONDENSATORE 60MF 450V 50X120	CAPACITOR 60MF 450V	CONDENSADOR 60MF 450V	3
20	22225005	CONTATTORE 24V 10A 4NA POT. CN-11	CONTACTOR 24V 10A CN-11	CONTACTOR 24V 10A CN-11	1
21	44140067	TRASF.AUX. X45 50/60HZ 220-..440V 40X50	AUX. TRANSF. PL.X45 50HZ 220-415V 40X55	TRANSFORMADOR AUXILIARIO 220-..440V 40X50	1
22	22900007	ELETTROVAL.10VA 24V 50 1/4"FF BYPASS D.1	GAS SOLENOID VALVE 10VA 24V 50 1/4"BYPAS	VALVULE DE SOLENOIDE 10VA 24V	1
23	22900006	ELETTROVALVOLA 10VA 24V 50HZ 1/4"FF	GAS SOLENOID VALVE 10VA 24V	VALVULE DE SOLENOIDE 10VA 24V	1
24	22720010	SCHEDA H.F. SINCRONIZZATA X PLASMA	H.F. P.C.BOARD FOR PLASMA	TARJETA DE ALTA FRECUENCIA	1
25	21690131	DISTANZIALE MANIGLIA BOTECO	DISTANCE PIECE FOR HANDLE	INSERTO TIRADOR	4
26	21600005	MANIGLIA "BOTECO" I-132 DADI M8 INCASSATI	HANDLE I-132	MANILLA I-132	2
27	22905048	DUE FILTRI CONTR.M200/2-M200/2 CARB+33N9	AIR FILTERS	FILTROS OPUESTOS	1
28	33740181R7016	STAFFA COPRIFILTRI DIGICUT 40 GRIGIO R	FILTERS COVERING BRACKET	PLACA DE COBERTURA DE LOS FILTROS	1
29	44135113	IMPEDENZA ALTA FREQUENZA PLASMA 90 SUMIG	IMPEDANCE HF	IMPEDANCIA ALTA FRECUENCIA	1
30	04600392	KIT SONDA 200A X PLASMA X45 + CAVETTO	200A HALL PROBE	SONDA DE CORRIENTE 200A	1
31	33620175	DIVISORIO PLASMA DIGICUT X45	DIVIDING PANEL	PANEL INTERNO	1
32	44135140	IMPEDENZA PLASMA DIGICUT X45 50X60X150CU	CHOKES PLASMA DIGICUT X45	IMPEDANCIA 50X60X150CU	1
33	33640302	STAFFA PER VENTILATORE PLASMA 150	FAN SUPPORT PLASMA 150	SUPORTE PARA VENTILADOR	1

PROPRIETA' ESCLUSIVA & CONFIDENZIALE: questo documento contiene informazioni riservate di proprieta esclusiva di HELVI S.p.A. e non puo essere duplicato o inviato a parti terze o usato per altri scopi senza il previo consenso scritto di HELVI S.p.A.

PROPRIETARY & CONFIDENTIAL: this document contains proprietary and confidential information owned by HELVI S.p.A. and may not be duplicated, communicated to other parties or used for any purpose without express written permission of HELVI S.p.A.

PROPIEDAD EXCLUSIVA Y RESERVA: este documento contiene informaciones reservadas de propiedad exclusiva de HELVI S.p.A. Copia, distribución a terceros y/o utilizzo en cualquier forma sin el permiso expreso por escrito de HELVI S.p.A. están prohibidos.

HELVI S.p.A. si riserva il diritto di modificare qualsiasi informazione qui sopra senza preavviso a seguito di possibili migliorie ai propri prodotti. Questo documento, le informazioni qui riportate e/o allegate sono soggetti alle condizioni generali di vendita in vigore con Voi.

Due to constant improvements HELVI S.p.A. reserves the right to amend any of the above without prior notice. This document, the reported and/or enclosed information are subject to the trading terms and conditions in force with you.

A causa de mejoras en sus productos HELVI S.p.A. se reserva el derecho de modificar cualquier información en este documento sin previo aviso. Este documento, las informaciones referidas y/o adjuntas están sujetos a las condiciones generales de venta vigentes con Uds.

LISTA RICAMBI - SPARE PARTS LIST - LISTA PIEZAS DE REPUESTO



TYPE OF EQUIPMENT

MODEL

PLASMA CUTTING UNIT DIGICUT X45 230/400V

REF FM	PAGE No. 2 of 2	CODE	99610056	WIRING	S9610054	PARTS	E9610045	DATE	25/05/2011
				DIAGRAM		DRAWING			

No.	P/N	DESCRIZIONE ARTICOLO	ITEM DESCRIPTION	DESCRIPCIÓN DEL ARTÍCULO	QTY
34	22800070	VENT. GR 230V 50/60HZ VENT.300 XE2002.21	FAN GR 230V 50/60HZ VENT.300 XE2002.21	VENTILADOR 230V 50/60HZ	1
35	33715120R7016	RETRO PLASMA 150 INCLINATO GRIGIO RAG	GREY BACK PANEL	PANEL POSTERIOR GRIS	1
36	33705538R7016	FIANCATA PICCOLA SX DIGICUT X45 GRIGIO R	GREY SMALL LEFT SIDE PANEL	PANEL GRIS LATERAL IZQUIERDO	1
37	33705536R3003	FIANCATA GRANDE SX DIGICUT X45 ROSSO RAG	RED MAIN LEFT SIDE PANEL	PANEL ROJO LATERAL IZQUIERDO PRINCIPAL	1
38	55200034	ASSE X RUOTE D.25 L=551 ZINCATO-33630034	WHEEL AXLE D.25 L=552	EJE PARA RUEDAS D.25 L=552	1
39	21625045	RUOTA D.250 GOMMA MOZZO D.25 =>35	RUBBER WHEEL D.250 HUB D.25	RUEDA DE GOMA D.250 CUBO D.25	2
40	33710117R7016	FRONTALE PLASMA 150 GRIGIO RAG	GREY FORNT PANEL	PANEL FRONTAL GRIS	1
41	33710490R7016	TARGA X FRONTALE DIGICUT X45 GRIGO RAG	GREY FRONT PLATE	PLACA FRONTAL GRIS	1
42	22100004	PRESA DINSE FISSA 50 MMQ TBE35-50 CX31	DINSE SOCKET 50SQMM CX31	ENCHUFE DINSE DE 50QMM CX31	1
43	21625047	RUOTA D.125 GOMMA +SUP.GIR.PERNO M12=>19	PIVOTING WHEEL D.125 SHAFT M12	RUEDA GIRATORIA D.125	2
44	99900113	KIT INTERFACCIA DICICUT X25-45 CON ROBOT	INTERFACE KIT DIGICUT X25-45 WITH ROBOT	KIT PARA EQUIPO DIGICUT X25-45 CON ROBOT	1
45	33705535R3003	FIANCATA GRANDE DX DIGICUT X45 ROSSO RAG	RED MAIN RIGHT SIDE PANEL	PANEL ROJO LATERAL DERECHO PRINCIPAL	1
46	33705537R7016	FIANCATA PICCOLA DX DIGICUT X45 GRIGIO R	GREY SMALL RIGHT SIDE PANEL	PANEL GRIS LATERAL DERECHO	1
47	22720009	SCHEDA FILTRO PER PLASMA 150A	FILTER PCBOARD	CIRCUITO ELECTRONICO DEL FILTRO	1
48	22305010	RESISTENZA 6,5 OHM 40X265 F4 PMOR PL110	RESISTANCE 6,5 OHM 40X265 F4 PMOR	RESISTENCIA 6,5 OHM 40X265 F4 PMOR	1
49	22210014	TERMOSTATO 100ø 10A CAMPINI (C)	THERMOSTAT 100ø 10A	TERMOSTATO 100ø 10A	1
50	22400111	PONTE RADDRIZ. PTT 150D-VAP + PTS20P + T	RECTIFIER PTT 150D-VAP + PTS20P + T	RECTIFICADOR PTT 150D-VAP	1
51	33700288R7016	FONDO PLASMA DIGICUT X45 GRIGIO RAG	GREY BOTTOM PANEL	FONDO GRIS	1
52	44130088	TRASFORM. DIGICUT X45 380/400V 60X120 CU	TRANSF. DIGICUT X45 230/400V 60X120 CU	TRANSFORMADOR 380/400V 60X120 CU	1
53	44030100	BOBINA PLASMA X45 380/400V 60X120 CU	WINDING PLASMA X45 230/400V 60X120 CU	BOBINA 380/400V 60X120 CU	3
54	26001006	CONDENSATORE MPW 0,1MF 10% 1000VCC	CAPACITOR MPW 0,1MF 10% 1000VCC	CONDENSADOR MPW 0,1MF 10% 1000VCC	1
55	22110026	PINZA DI MASSA IN LAMIERA 500A	EARTH CLAMP 500A	PINZA DE MASA 500A	1
56	43210049	CAVO DI MASSA 35 MMQ M.5 CIN.500/DN50	EARTH CABLE 35 SQMM M.5 W/C.411/DN50	CABLE DE PODER 35 MMQ M.5 P.411/DN50	1
57	22100003	SPINOTTO DINSE VOLANTE 50MMQ TSK50 CX22	DINSE PLUG 50SQMM CX22	CONECTOR MACHO AEREO DE 50QMM CX22	1
58	23010072	TORCIA PLASMA LT 150 ATT.CEN. MT.6 TECMO	PLASMA TORCH LT 150 MT.6 CENTR. CONNECT.	ANTORCHA PLASMA LT 150 MT.6 CONEX. CENTR	1
59	04600350	CASSETTO PORTA CONSUMABILI	BOX FOR CONSUMABLES	CAJON PARA CONSUMIBLES	1

PROPRIETARY & CONFIDENTIAL: this document contains proprietary and confidential information owned by HELVI S.p.A. and may not be duplicated, communicated to other parties or used for any purpose without express written permission of HELVI S.p.A.
 PROPIEDAD EXCLUSIVA Y RESERVA: este documento contiene informaciones reservadas de propiedad exclusiva de HELVI S.p.A. Copia, distribución a terceros y/o utilizo en cualquier forma sin el permiso expreso por escrito de HELVI S.p.A. están prohibidos.
 HELVI S.p.A. si riserva il diritto di modificare qualsiasi informazione qui sopra senza preavviso a seguito di possibili migliorie ai propri prodotti. Questo documento, le informazioni qui riportate e/o allegate sono soggetti alle condizioni generali di vendita in vigore con Voi.
 Due to constant improvements HELVI S.p.A. reserves the right to amend any of the above without prior notice. This document, the reported and/or enclosed information are subject to the trading terms and conditions in force with you.
 A causa de mejoras en sus productos HELVI S.p.A. se reserva el derecho de modificar cualquier información en este documento sin previo aviso. Este documento, las informaciones referidas y/o adjuntas están sujetos a las condiciones generales de venta vigentes con Uds.

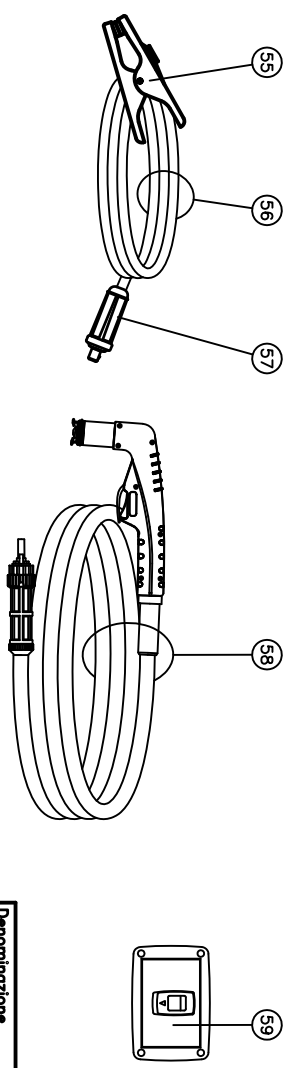
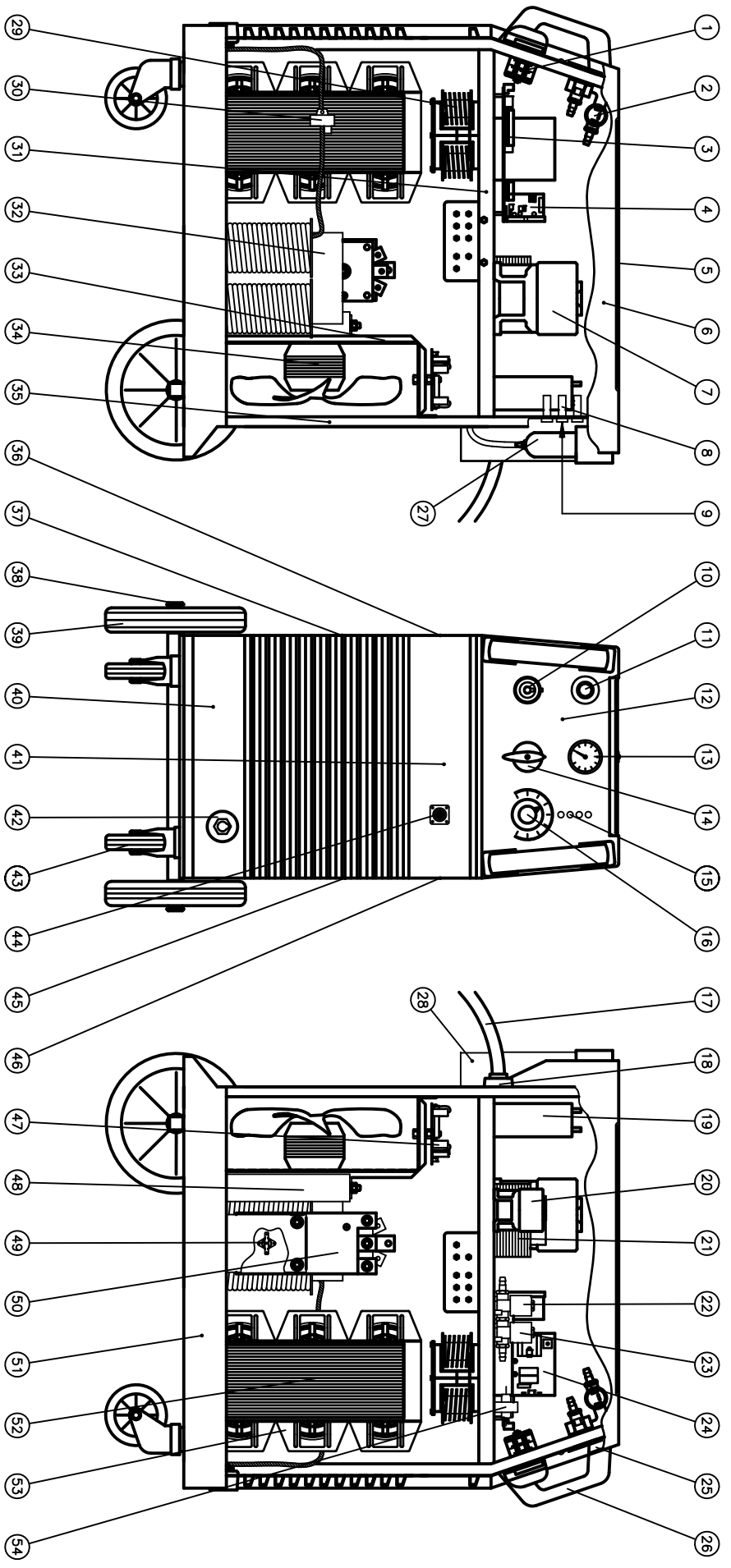

Denominazione		Codice	
PLASMA DIGICUT X 45		E9610045	
Materiale	Codice Mat. Prima	Disegnato	Scala
Dim.	Peso Kg.	Visto	Data
<p>Questo disegno non può essere riprodotto, né ceduto a terzi senza nostro espresso consenso.</p>			

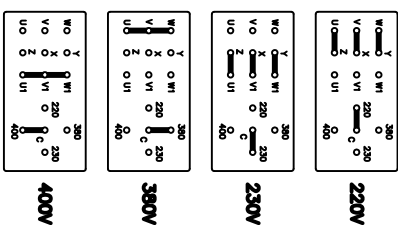
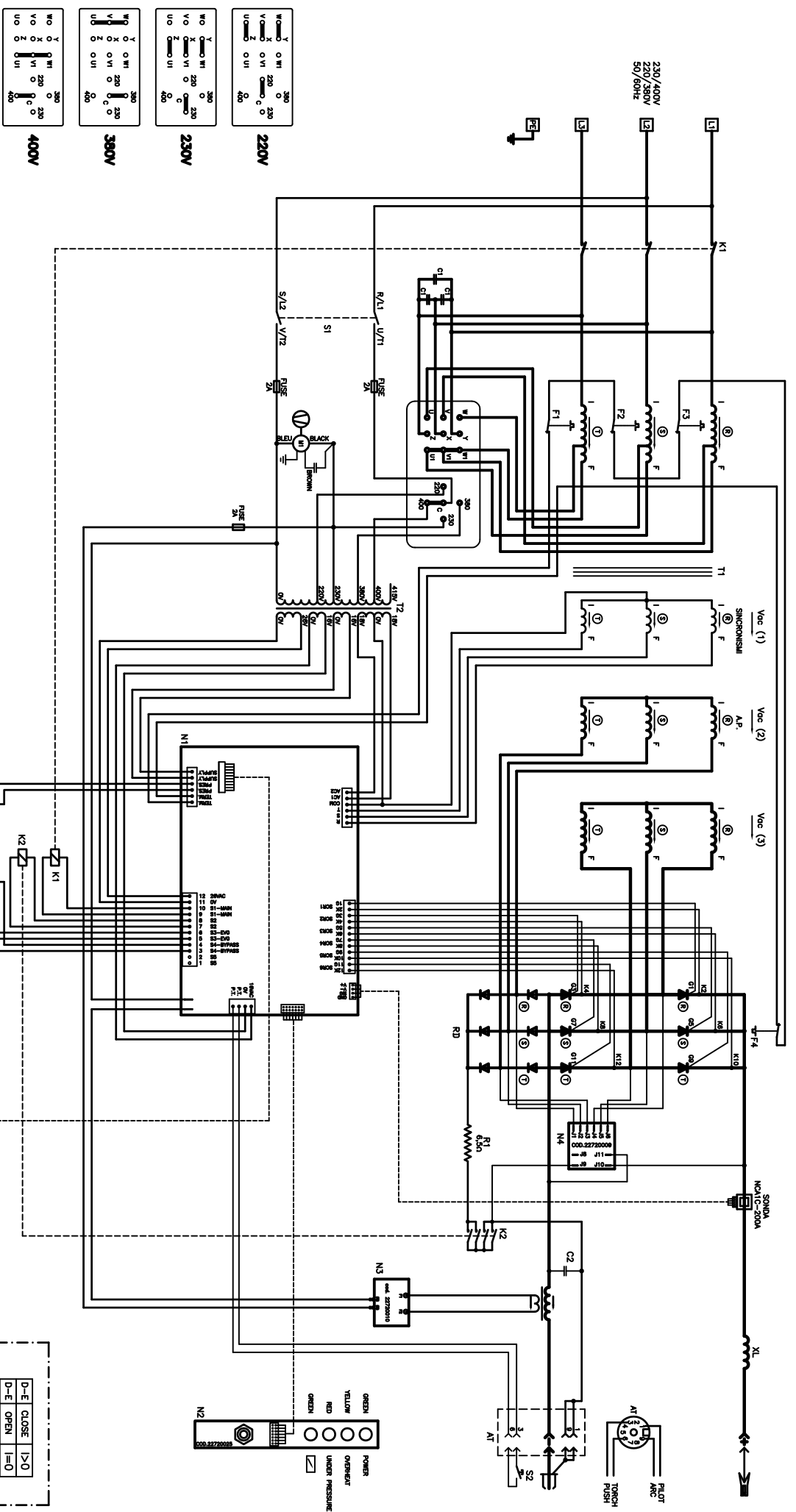

C1-C2	CAPACITOR	KONDENSATOR	CONDENSADOR	CONDENSATOR	CONDENSATOR
F	AIR FILTER	FILTRO AERE	FILTRO AERE	FILTRO AERE	FILTRO AERE
F1-F4	THERMOSTATS	THERMOSTATI	THERMOSTATI	THERMOSTATI	THERMOSTATI
K1-K2	CONTACTOR	RELE	RELE	TELENTORRE	TELENTORRE
Y1-Y2	GAS SOLVENIO VALVE	ELETTROVALVOLA	ELETTROVALVOLA	ELETTROVALVOLA	ELETTROVALVOLA
M	GAUGE	MANGIMETRO	MANGIMETRO	MANGIMETRO	MANGIMETRO
M1	PM	VENTILATORE	VENTILATORE	VENTILATORE	VENTILATORE
N1-N5	P.C.BOARD	CIRCUITO ELETTRONICO	CIRCUITO ELETTRONICO	SCHEMA ELETTRONICO	SCHEMA ELETTRONICO
P	PRESSURE SWITCH	PRESSOSTATO	PRESSOSTATO	PRESSOSTATO	PRESSOSTATO
R	RESISTANCE	RESISTENZA	RESISTENZA	RESISTENZA	RESISTENZA
R1	REGULATOR	REGOLATORE	REGOLATORE	REGOLATORE	REGOLATORE
RI	WINDSCREEN	WINDSCHIRM	WINDSCHIRM	WINDSCHIRM	WINDSCHIRM
RO	RECTIFIER	RETTIFICATORE	RETTIFICATORE	RETTIFICATORE	RETTIFICATORE
SI	SWITCH ON - OFF	INTERRUTTORE ON - OFF	INTERRUTTORE ON - OFF	INTERRUTTORE ON - OFF	INTERRUTTORE ON - OFF
S2	TORCH BUTTON	BOTTON TORCIA	BOTTON TORCIA	PULSANTE TORCIA	PULSANTE TORCIA
T1	TRANSFORMER	TRASFORMATORE	TRASFORMATORE	TRASFORMATORE	TRASFORMATORE
T2	AUXILIARY TRANSFORMER	TRASFORMATORE AUSILIARIO	TRASFORMATORE AUSILIARIO	TRASFORMATORE AUSILIARIO	TRASFORMATORE AUSILIARIO
XL	CHOKE	INDUTTORIA	INDUTTORIA	INDUTTORIA	INDUTTORIA

DIGICUT X25	16,7 V	107,9 V	86 V
DIGICUT X35	16,7 V	107,3 V	86,4 V
DIGICUT X45	18,4 V	106,7 V	84,6 V

