

LISTA RICAMBI - SPARE PARTS LIST - LISTA PIEZAS DE REPUESTO



TYPE OF EQUIPMENT

MODEL

PLASMA CUTTING INVERTER PC 53 230V

REF AP	PAGE No. 1 of 1	CODE	99830025	WIRING DIAGRAM	S9830021	PARTS DRAWING	E9830015	DATE	24/01/2014
--------	-----------------	------	----------	----------------	----------	---------------	----------	------	------------

No.	P/N	DESCRIZIONE ARTICOLO	ITEM DESCRIPTION	DESCRIPCIÓN DEL ARTÍCULO	QTY
01	21690505	CORNICE PER PLASMA COMBI CON/TRAVERSO	FRAME FOR PLASMA COMBI		1
02	22905065	MANOMETRO D.40 1/8" 0-12 BAR/PSI	GAUGE D.40		1
03	77650141	TARGA AD. SCALA REGOLAZIONE PC 53	ADHESIVE REGULATION SCALE LABEL		1
04	21690549	MANOPOLA D.33 (ABS ROSSO - GOMMA NERA)	KNOB D.33 (RED ABS - BLACK RUBBER)		1
05	21690526	INSERTO X MANOMETRO D.40	GAUGE GROMMET		1
06	04600233	PRESSACAVO X CAVO D.6 +VITE AUTOF.	CABLE CLAMP FOR CABLE DIAM.6+ SCREW		1
07	22205038	COMMUTATORE 20 A A 2002	SWITCH 20 A A 2002		1
08	3705506R300	MANTELLINO PLASMA PC53 ROSSO RAG	UPPER PANEL		1
09	22900016	.PRESSOSTATO TAR.3,6 BAR 1/8" =>29	.PRESSURE SWITCH 3,6BAR		1
10	22900012	ELET.5313 230V BRK 1/8"G 3V DN 2,5 VITON	SOLENOIDE VALVE 5313 230V BRK 1/8"G 3V		1
11	22735225	SCHEDA CONTROLLO PLASMA PC 53	CONTROL PCB PC53		1
12	33620165	DIVISORIO PC 53	DIVIDING PANEL PC53		1
13	22735223	SCHEDA FRONT PANEL PLASMA PC 53	FRONT PANEL PCB PLASMA PC53		1
14	21690508	CORNICE PER PLASMA COMBI SENZA TRAVERSO	PLASTIC FRAME FOR PLASMA COMBI		1
15	3700272R701	FONDO PC53 T.N. GRIGIO RAG	LOWER PANEL		1
16	21600030	MANIGLIA CURVA (NYLON PA6) X MIG160	PLASTIC HANDLE		1
17	04600268	MANOPOLA D.38 X COMMUT. ROSSA + INDICE	D.38 KNOB FOR RED SWITCH + INDICATOR		1
18	23010079	TORCIA PLASMA PT-80 MT.6 (X PC 53)	TORCH PLASMA PT-80 6 M		1
19	21690506	FERITOIA IN PLASTICA PER PLASMA COMBI	PLASTIC AIR-VENT		1
20	3710499R701	FRONTALE PC 53 T.N. GRIGIO RAG	FRONT PANEL		1
21	22110007	PINZA DI MASSA ART.261 -OK 150-200A	EARTH CLAMP ART.261 - OK 150-200A		1
22	43210183	CAVO DI MASSA 10 MMQ MT.4 IND.200/ O.5	GROUND CABLE 10 MMQ MT.4 IND.200/0.5		1
23	22800053	VENT. A2175HBT-T 172X150X51 230V 50/60HZ	FAN 172X150X51 230V 50/60HZ		1
24	22735224	SCHEDA MADRE PLASMA PC 53	MOTHER PCB FOR PLASMA PC53		1
25	22305021	RESISTENZA RPSC 29.108 2R25 PN=155	RESISTANCE RPSC 29.108 2R25 PN=155		1
26	44135090	IMPEDENZA PLASMA INVERTER PC 51 23X19 CU	CHOKER FOR PLASMA INVERTER PC 51 23X19 CU		1
27	22225321	RELE FINDER 30A 24VDC FAST. 653190240309	RELAY FINDER 30A 24VDC FAST.653190240309		1
28	44155065	TRASFORMATORE PLASMA INVERTER PC 53	PC53 TRANSFORMER		1
30	22905066	RIDUTTORE M140 S/MAN.SCARICATORE MANUALE	PRESSURE REDUCER M140		1
31	21605010	PRESSACAVO C/GHIERA "STEAB" X FORO D.20	CABLE CLAMP FOR HOLE D.20		1
32	20220136	CAVO NEOPR.3X4 MT.2,5 SGUAINATO	INPUT CABLE 3X4 M2,5 WITHOUT PLUG		1
33	04600350	CASSETTO PORTA CONSUMABILI	BOX FOR CONSUMABLES		1

PROPRIETA' ESCLUSIVA & CONFIDENZIALE: questo documento contiene informazioni riservate di proprietà esclusiva di HELVI S.p.A. e non può essere duplicato o inviato a parti terze o usato per altri scopi senza il previo consenso scritto di HELVI S.p.A.

PROPRIETARY & CONFIDENTIAL: this document contains proprietary and confidential information owned by HELVI S.p.A. and may not be duplicated, communicated to other parties or used for any purpose without express written permission of HELVI S.p.A.

PROPIEDAD EXCLUSIVA Y RESERVA: este documento contiene informaciones reservadas de propiedad exclusiva de HELVI S.p.A. Copia, distribución a terceros y/o utilizzo en cualquier forma sin el permiso expreso por escrito de HELVI S.p.A. están prohibidos.

HELVI S.p.A. si riserva il diritto di modificare qualsiasi informazione qui sopra senza preavviso a seguito di possibili migliorie ai propri prodotti. Questo documento, le informazioni qui riportate e/o allegate sono soggetti alle condizioni generali di vendita in vigore con Voi.

Due to constant improvements HELVI S.p.A. reserves the right to amend any of the above without prior notice. This document, the reported and/or enclosed information are subject to the trading terms and conditions in force with you.

A causa de mejoras en sus productos HELVI S.p.A. se reserva el derecho de modificar cualquier información en este documento sin previo aviso. Este documento, las informaciones referidas y/o adjuntas están sujetos a las condiciones generales de venta vigentes con Uds.

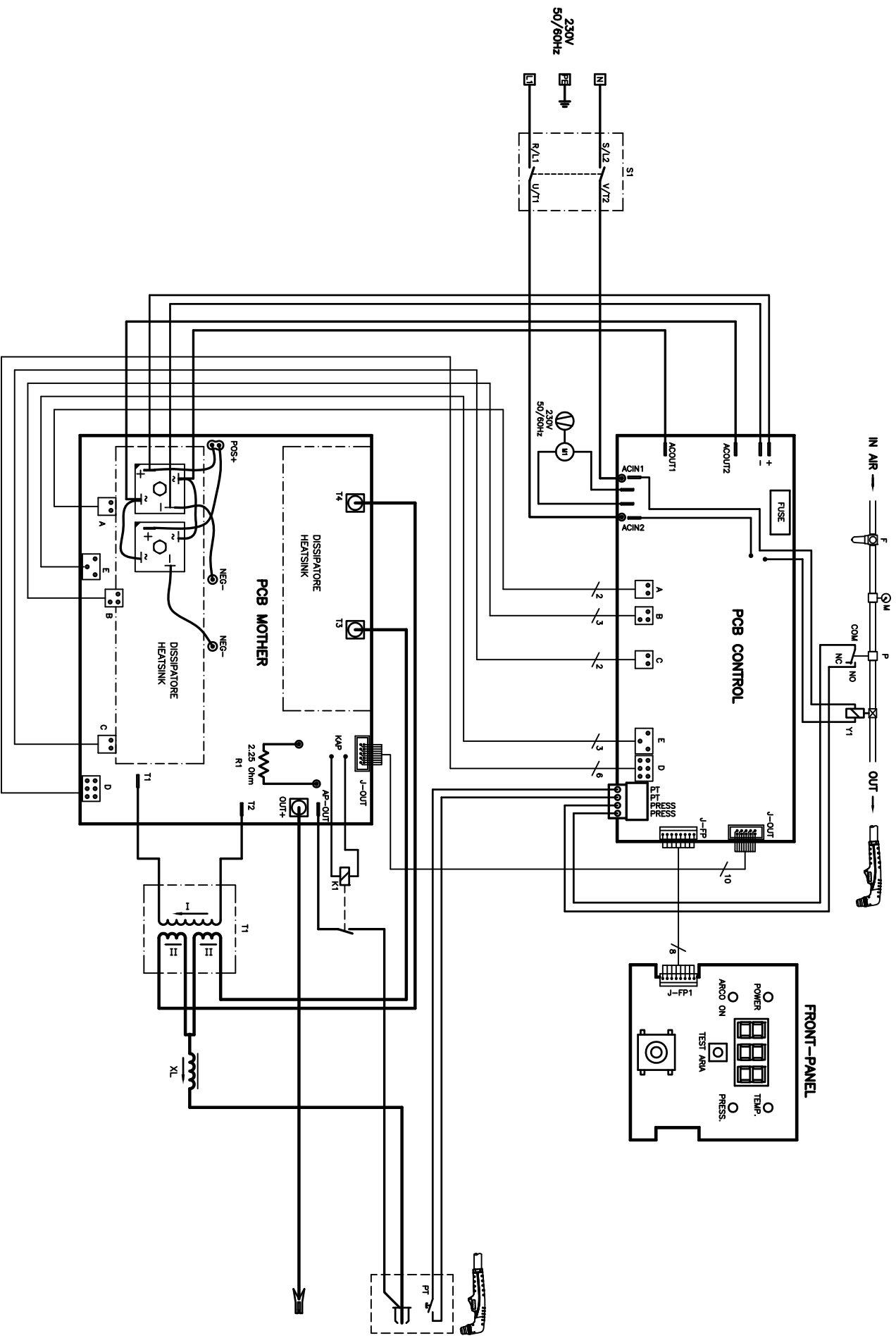

S1	ON - OFF	ON - OFF	ON - OFF	INTERUPTOR ON - OFF	ON - OFF
Y1	SOLENOID VALVE	ELEKTROVENTIL	ELEKTROVANNE	ELEKTROVALVULA	ELEKTROVALVOLA
K1	RELAY	RELAIS	RELAIS	RELAIS	RELE
P	PRESSOSTAT	LUFDRUCKSCHALTER	PRESSOSTAT	PRESSOSTATO	PRESSOSTATO
PT	TORCH PUSH BUTTON	BRENNERSCHALTER	BOUTON TORCHE	PULSAIOR ANTORCHA	PULSANTE TORCHA
F	AIR FILTER-REDUCER	FILTER-DRUCKMINDERER	FILTRE AIR-MANODETEURER	FILTRO AIRE-REGULADOR	FILTRO-REGOLATORE

M	GAUGE	MANOMETER	MANOMETRE	MANOMETRO	MANOMETRO
M1	FAN	VENTILATOR	VENTILATEUR	VENTILADOR	VENTILATORE
R1	PILOT ARC RESISTANCE	PILOT LICHTBOGEN WIDERSTAND	RESISTANCE ARCO PILOTE	RESISTENZA ARCO PILOTO	RESISTENZA ARCO PILOTA
T1	TRANSFORMER	TRANSFORMATOR	TRANSFORMATEUR	TRASFORMADOR	TRASFORMATORE
XL	CHOKE	IMPEDEANZ	IMPEDEANCE	IMPEDEANCIA	IMPEDEANZA

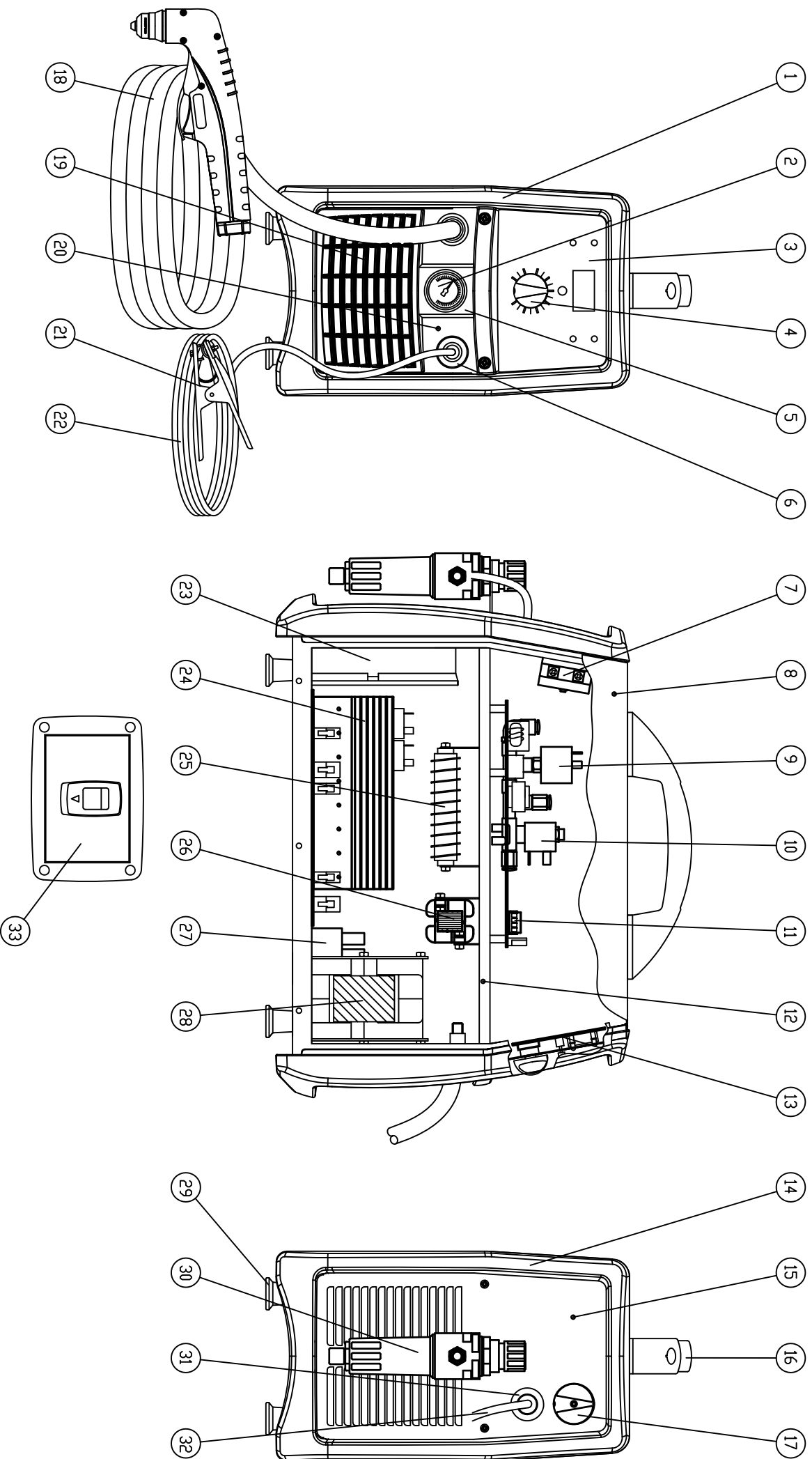

Denominazione

PLASMA PC 53

Codice

E9830015

Questo disegno non può essere riprodotto, né ceduto a terzi senza nostro espresso consenso.

Materiale

Codice Mat. Prima

Disegnato

Scala

Dim.

Peso Kg.

Visto

Data

